

Versioni e codici

Codice	Attacchi	Attuatori compatibili	
		Attuatore	Kit per installazioni attuatore
R296Y001	1 1/2" M x 1 1/2" F	K274Y101 (serie K274)	Kit non necessario
		K274Y102 (serie K274)	Kit non necessario
		K275Y002 (serie K275)	Kit 0296 (compreso con l'attuatore)
		K275Y011 (serie K275-1)	Kit 0296 (compreso con l'attuatore)
		K275Y013 (serie K275-1)	Kit 0296 (compreso con l'attuatore)

Versions and product codes

Product code	Connections	Actuators compatible	
		Actuator	Kit for actuator installation
R296Y001	1 1/2" M x 1 1/2" F	K274Y101 (K274 series)	Kit not necessary
		K274Y102 (K274 series)	Kit not necessary
		K275Y002 (K275 series)	Kit 0296 (including with the actuator)
		K275Y011 (K275-1 series)	Kit 0296 (including with the actuator)
		K275Y013 (K275-1 series)	Kit 0296 (including with the actuator)

Dati tecnici

- Fluidi di impiego: acqua e soluzioni glicolate (max. 30 %)
- Campo di temperatura: 5÷110 °C
- Pressione massima di esercizio: 10 bar
- Attacchi: sede piana da 1 1/2"
- Interasse: 120 mm
- Peso: 1,6 kg

Technical data

- Fluid: water, glycol-based solutions (max. 30 % of glycol)
- Temperature range: 5÷110 °C
- Max. working pressure: 10 bar
- Connections: 1 1/2" flat seat
- Centre distance: 120 mm
- Weight: 1,6 kg

Materiali

- Corpo, sfera e calotte: ottone CW617N - UNI EN 12165
- Volantino: materiale plastico
- Tubo di by-pass: rame

Materials

- Body, ball and nut: CW617N - UNI EN 12165 brass
- Handwheel: plastic material
- By-pass pipe: copper

Perdite di carico

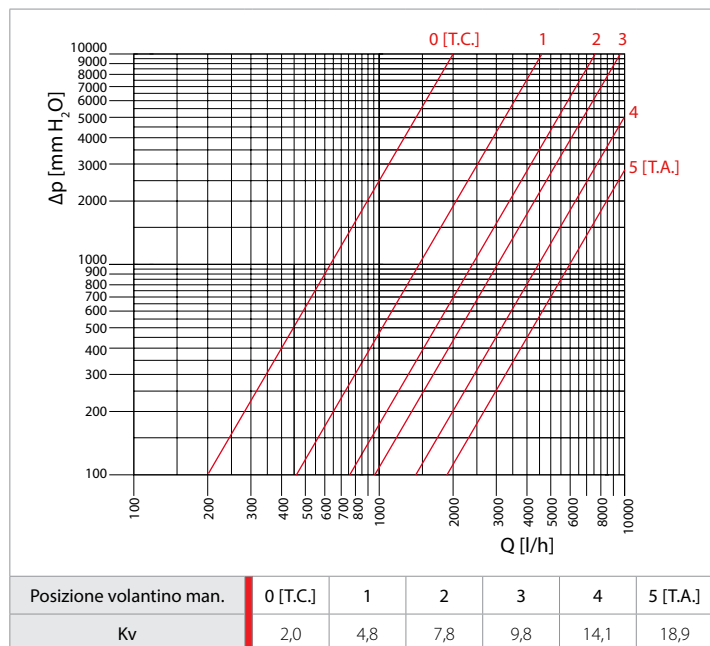

Losses of pressure

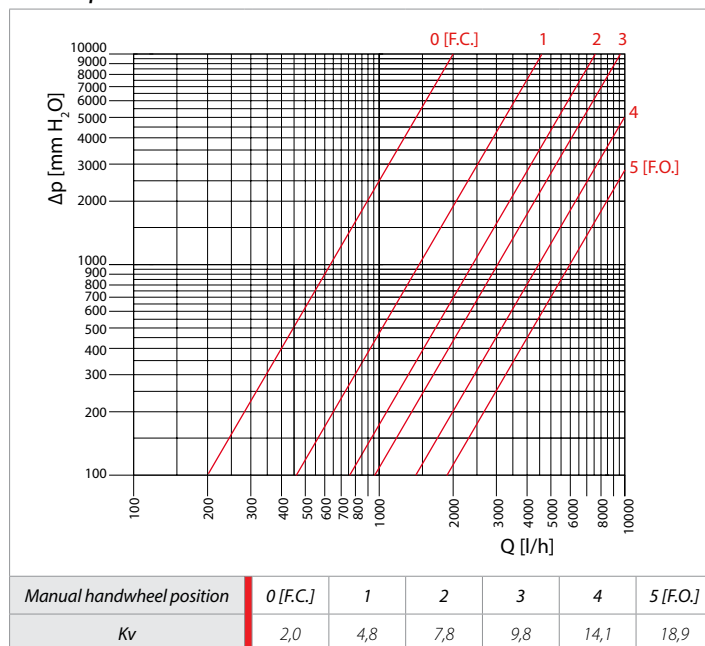

Installazione della valvola

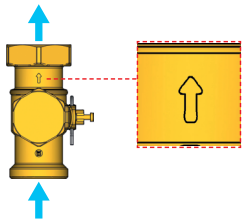

• La valvola R296 deve essere installata secondo la direzione del flusso indicato dalla freccia presente sul corpo valvola.

• La valvola R296 deve essere installata con asta di comando in posizione orizzontale o verticale; non è ammessa l'installazione con asta verticale e attatore posizionato inferiormente alla valvola.

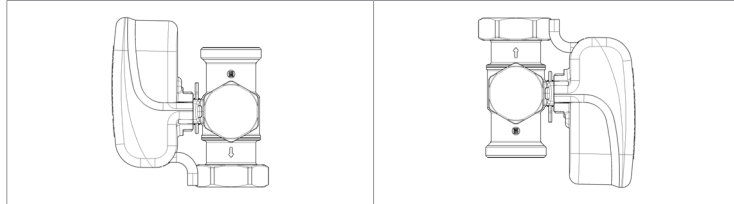

• La valvola R296 deve essere installata sulla tubazione di mandata. Il circolatore del circuito secondario va installato a valle della valvola miscelatrice.

• È possibile installare la valvola miscelatrice con il by-pass a destra o a sinistra, semplicemente avvitando il raccordo di rame e lo stacco del ritorno dalla parte opposta del tappo di ottone.

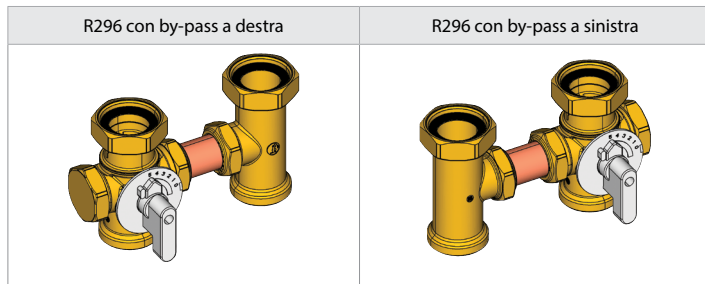

Nota.

In base alla posizione del by-pass verificare i corretti settaggi degli attuatori (fare riferimento alle istruzioni degli attuatori stessi).

Valve installation

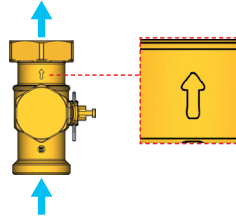

• The R296 valve must be installed according to the direction of flow as indicated by the arrow present on the valve body.

• The R296 valve must be installed with the command stem in a vertical or horizontal position; installation with the command stem vertical and the actuator positioned beneath the valve is not permitted.

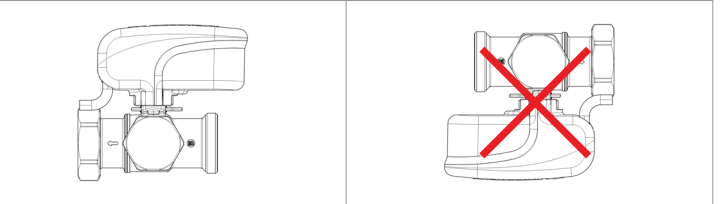

• The R296 valve must be installed on the delivery side. The circulator on the secondary circuit must be installed downstream from the mixing valve.

• The mixing valve can be installed with the by-pass to the left or to the right, simply by screwing onto the copper fitting and the return unit on the opposite side of the brass cap.

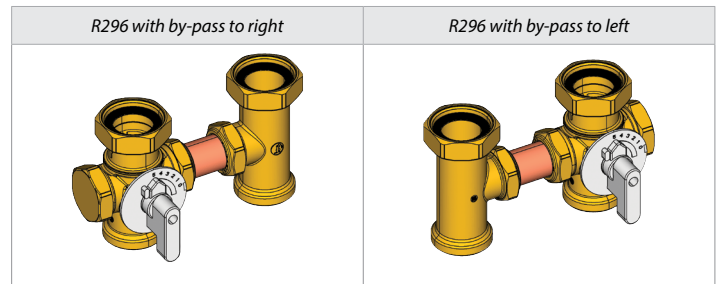

NB.

Depending on the position of the by-pass, verify the correct settings of the actuators (please refer to actuator's instructions).

Funzionamento

R296 + VOLANTINO PER MANOVRA MANUALE

La valvola R296 è dotata di un volantino di manovra manuale. Grazie alla scala graduata il volantino rappresenta anche un indicatore di flusso.

La direzione del flusso del fluido termovettore può essere controllata in ogni momento verificando visivamente la posizione del volantino:

- In posizione 0 il fluido attraversa interamente il by-pass.
- In posizione 5 il fluido attraversa interamente la valvola verso l'impianto.

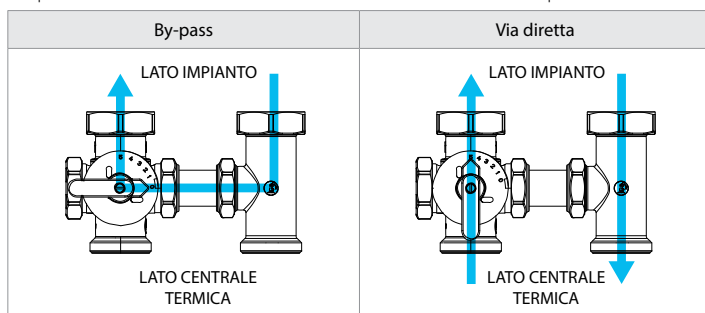

R296 + ATTUATORI

Il volantino può essere sostituito con un attatore K274Y101, K274Y102, K275Y002, K275Y011 o K275Y013. In questo caso la direzione del flusso del fluido termovettore può essere controllata visivamente sia tramite l'attatore, sia rimuovendo l'attatore e verificando la posizione della tacca dell'indicatore (fresatura).

Operation

R296 + HANDWHEEL FOR MANUAL OPERATION

The valve R296 is equipped with a manual handwheel. Due to the graduated scale, the handwheel also functions as a flow indicator.

The direction of flow of the heating fluid can be controlled at any time, simply by checking the position of the handwheel:

- in position 0 the fluid flows entirely through the by-pass.
- in position 5 the fluid passes through the valve entirely, and is directed to the system.

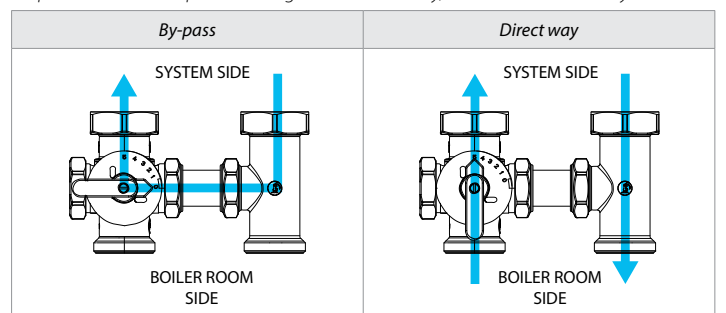

R296 + ACTUATORS

The handwheel can be replaced with the K274Y101, K274Y102, K275Y002, K275Y011 or K275Y013 actuators. In this case the direction of fluid flow can be visually checked both through the actuator, or by removing the actuator and verifying the position of the indicator mark (milling).

➤ **Controllo direzione del flusso tramite la posizione della fresatura:**

- con fresatura in corrispondenza della scritta OFF il fluido attraversa interamente il by-pass.
- con fresatura in corrispondenza della scritta ON il fluido attraversa interamente la valvola verso i terminali di impianto.

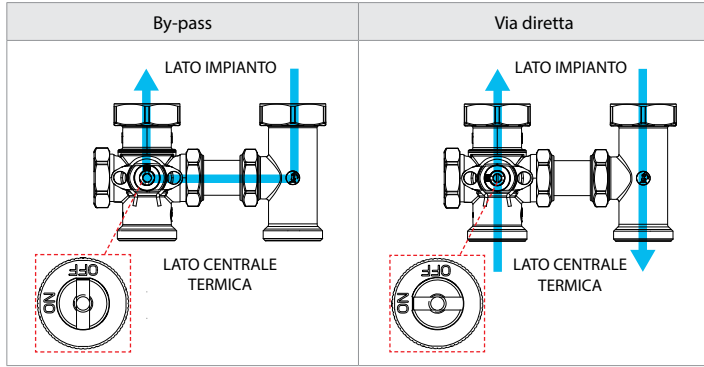

➤ **Flow direction control through the position of the milling:**

- with milling, in correspondence with the OFF label, the fluid flows entirely through the by-pass.
- with milling, in correspondence with the ON label, the fluid passes through the valve entirely, and is directed towards the system terminals.

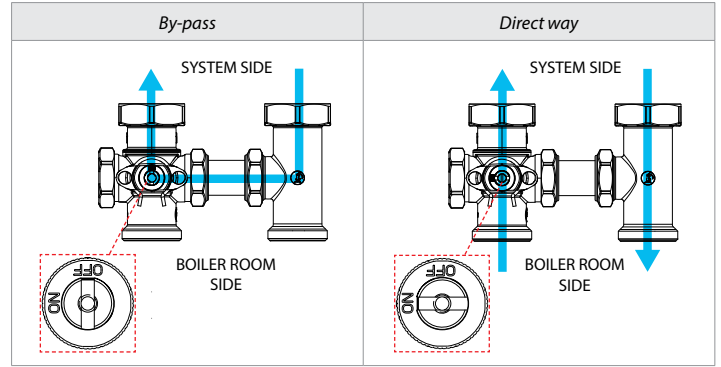

➤ **Controllo direzione del flusso tramite attuatore K274Y101 o K274Y102:**

- con indicatore su 0 % il fluido attraversa interamente il by-pass.
- con indicatore su 100 % il fluido attraversa interamente la valvola verso l'impianto.

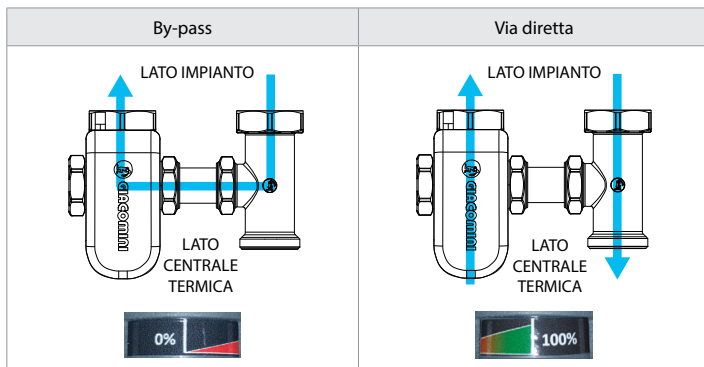

➤ **Flow direction control through K274Y101 or K274Y102 actuators:**

- with the indicator at 0 % the fluid flows entirely through the by-pass.
- with the indicator at 100 % the fluid passes through the valve entirely, and is directed towards the system terminals.

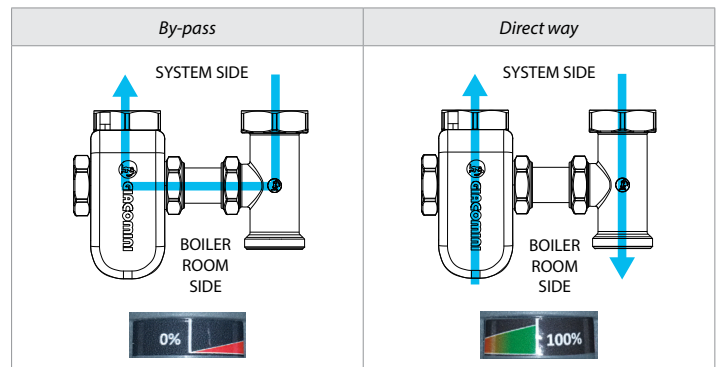

➤ **Controllo direzione del flusso tramite attuatore K275Y002:**

- con indicatore posto sulla mezzaluna vuota il fluido attraversa interamente il by-pass.
- con indicatore posto sulla mezzaluna piena il fluido attraversa interamente la valvola verso l'impianto.

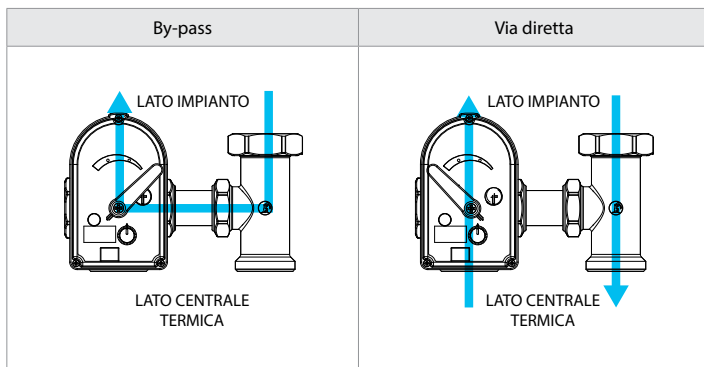

➤ **Flow direction control through K275Y002 actuator:**

- with the indicator at empty crescent the fluid flows entirely through the by-pass.
- with the indicator at fully crescent the fluid passes through the valve entirely, and is directed towards the system terminals.

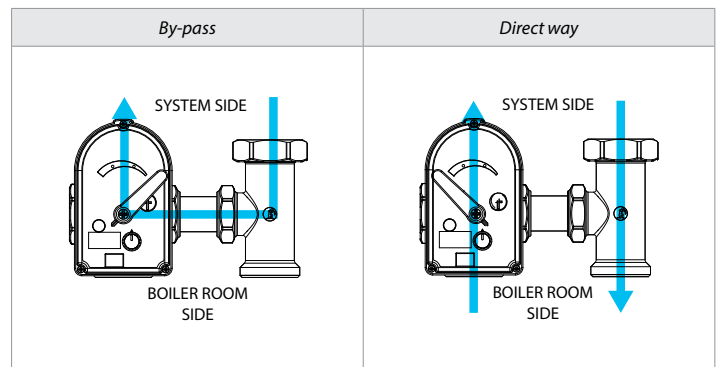

➤ **Controllo direzione del flusso tramite attuatori K275Y011, K275Y013:**

- con indicatore posto sulla mezzaluna vuota il fluido attraversa interamente il by-pass.
- con indicatore posto sulla mezzaluna piena il fluido attraversa interamente la valvola verso l'impianto.

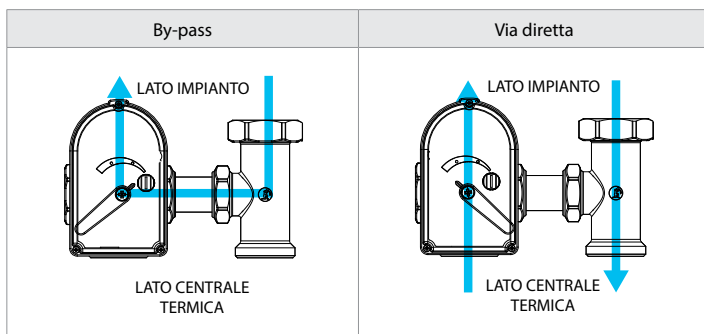

➤ **Flow direction control through K275Y011, K275Y013 actuators:**

- with the indicator at empty crescent the fluid flows entirely through the by-pass.
- with the indicator at fully crescent the fluid passes through the valve entirely, and is directed towards the system terminals.

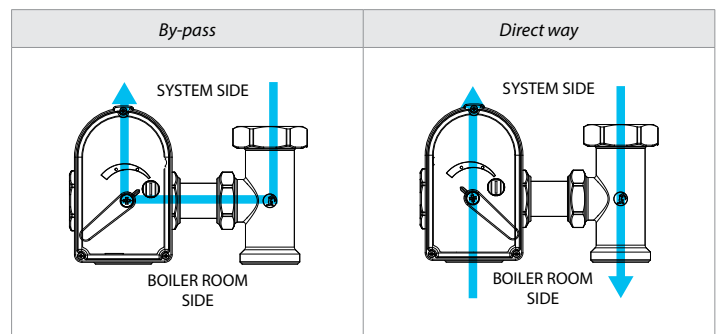

Installazione dell'attuatore K274Y101/102

Prima di installare l'attuatore K274Y101/102 sulla valvola miscelatrice R296, verificare che la valvola sia in posizione di by-pass (fresatura in posizione OFF) e l'attuatore in posizione di chiusura (posizione 0%).

Agganciare l'attuatore alla valvola tramite i due pioli presenti sull'attuatore.

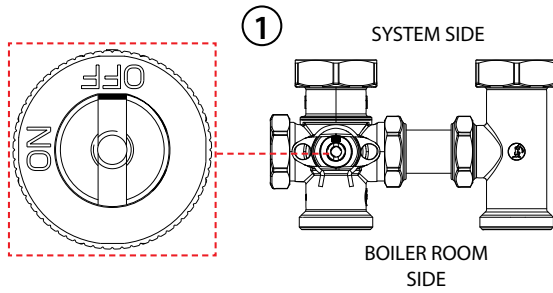

Installation of K274Y101/102 actuator

Before installing the K274Y101/102 actuator on the R296 mixing valve, make sure the valve is in by-pass position (milling in OFF position) and the actuator is in closing position (0% position).

Engage the actuator to the valve via the two pins present on the actuator.

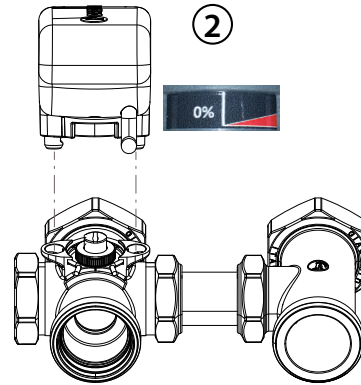

Installazione degli attuatori K275Y011, K275Y013

Utilizzare il Connection Kit 0296 contenuto nella confezione dell'attuatore.

Installation of K275Y011, K275Y013 actuators

Use the Connection Kit 0296 included in the actuator package.

Connection kit
GIACOMINI
CODE: 0296 **CE**

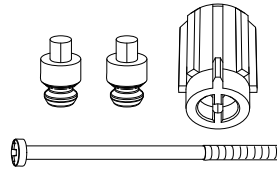

Prima di installare l'attuatore sulla valvola miscelatrice R296, verificare che la valvola sia in posizione di by-pass (fresatura in posizione OFF) e l'attuatore in posizione di chiusura.

Con il corpo valvola a sinistra e il raccordo a T di by-pass a destra, il DIP1 deve essere posizionato su OFF (1a).

Con il corpo valvola a destra e il raccordo a T di by-pass a sinistra, il DIP1 deve essere posizionato su ON (1b).

Before installing the actuator on the R296 mixing valve, make sure the valve is in by-pass position (milling in OFF position) and the actuator is in closing position.

With the body valve on the left and the by-pass T-shaped fitting on the right, the DIP1 must be positioned on OFF (1a).

With the body valve on the right and the by-pass T-shaped fitting on the left, the DIP1 must be positioned on ON (1b).

SOLO PER
K275Y013

ONLY FOR
K275Y013

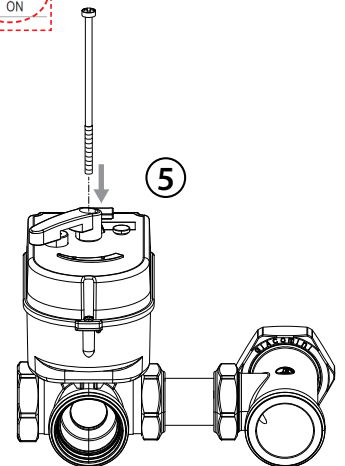
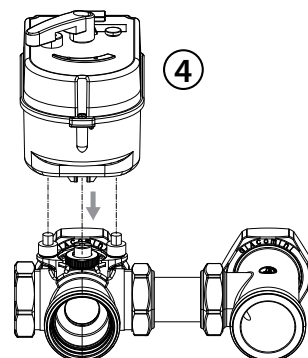
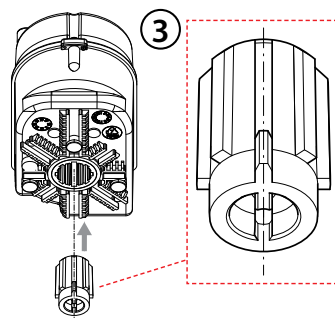
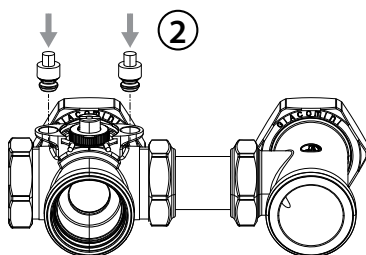
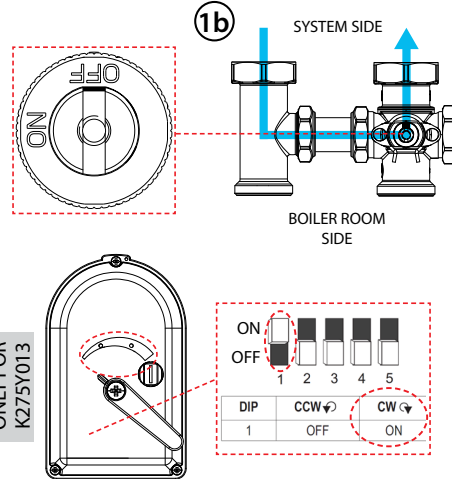
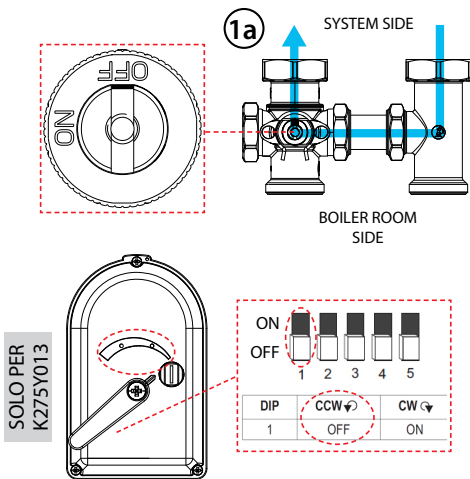

Installazione dell'attuatore K275Y002

Utilizzare il Connection Kit 0296 contenuto nella confezione dell'attuatore.

Connection kit
GIACOMINI
CODE: 0296 **CE**

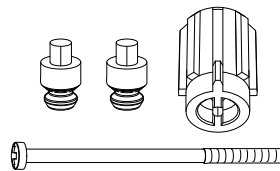

Prima di installare l'attuatore K275Y002 sulla valvola miscelatrice R296, verificare che la valvola sia in posizione di by-pass (fresatura in posizione OFF) e l'attuatore in posizione di chiusura.

Con il corpo valvola a sinistra e il raccordo a T di by-pass a destra, il DIP1 deve essere posizionato su OFF (1a).

Con il corpo valvola a destra e il raccordo a T di by-pass a sinistra, il DIP1 deve essere posizionato su ON (1b).

Installation of K275Y002 actuator

Use the Connection Kit 0296 included in the actuator package.

Before installing the K275Y002 actuator on the R296 mixing valve, make sure the valve is in by-pass position (milling in OFF position) and the actuator is in closing position.

With the valve body on the left and the by-pass T-shaped fitting on the right, the DIP1 must be positioned on OFF (1a).

With the valve body on the right and the by-pass T-shaped fitting on the left, the DIP1 must be positioned on ON (1b).

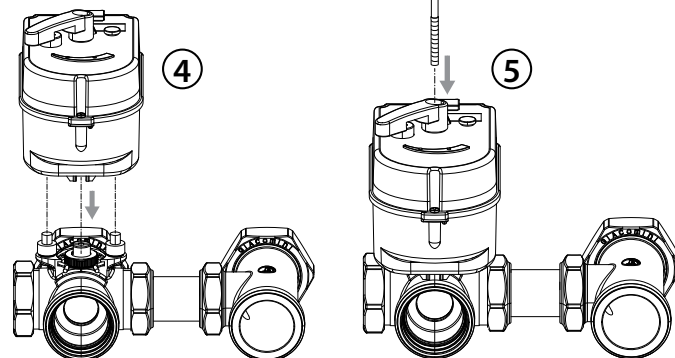
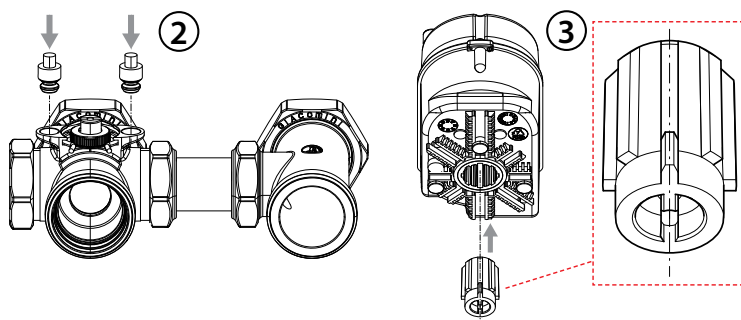
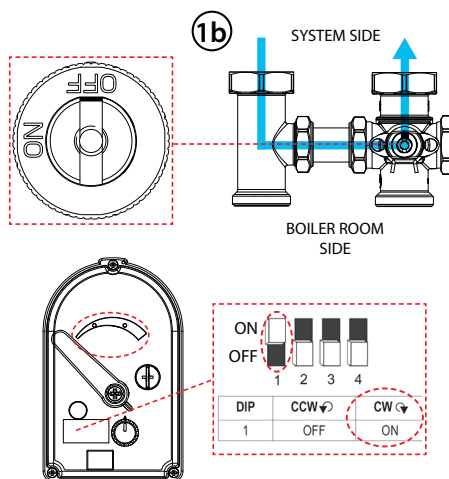
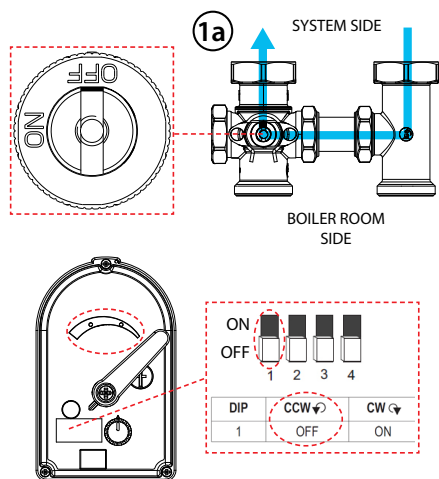

Nota.

Quando si cambia la posizione del DIP1, si ha la calibrazione dell'attuatore. Il LED lampeggia (1x/sec) e l'attuatore viene ruotato verso il lato destro e sinistro. In questi casi lasciare l'attuatore in posizione AUTO, non cambiare settaggi e non togliere l'alimentazione elettrica. Durante la calibrazione dell'attuatore, per protezione dell'impianto, è necessario spegnere il circolatore per prevenire oscillazioni di temperatura nell'impianto.

Note.

When the DIP1 position is changed, actuator calibration begins. The LED blinks (1x/sec) and the actuator is turned right and left. When this happens, leave the actuator in the AUTO position, do not change the settings and do not cut off electric power. When calibrating the actuator, to protect the system, the circulator must be turned off to prevent temperature fluctuations in the system.

Installazione sonde di temperatura

La sonda di temperatura deve essere installata dopo il circolatore dell'impianto, ad una distanza massima di 1,5 m dall'attuatore.

• Per l'installazione a contatto utilizzare il kit fornito insieme all'attuatore. E' necessario provvedere ad una superficie piana di lunghezza minima 40 mm per il posizionamento della sonda.

• Per l'installazione ad immersione, la sonda deve essere installata in un pozzetto fino alla metà del diametro della tubazione (è possibile utilizzare il pozzetto R227Y003 installandolo nelle prese delle valvole a sfera comprese con il gruppo R586R). E' necessario provvedere ad un'adeguata protezione meccanica della sonda e del cavo della sonda. E' necessario isolare il cavo in caso di parti a contatto molto calde.

Installation of temperature probes

The temperature probe must be installed after the system circulator, at a max. distance of 1,5 m from the actuator.

• For contact installation, use the kit included with the actuator. This requires a flat surface with a min. length of 40 mm to position the probe.

• For immersion installation, the probe must be installed in a housing up to half of the piping diameter (the R227Y003 housing can be used by installing it in the ball valve sockets included with the R586R unit). This requires a suitable mechanic protection of the probe and probe wire. The wire must be insulated in case of contact with very hot parts.

Dimensioni - Dimensions

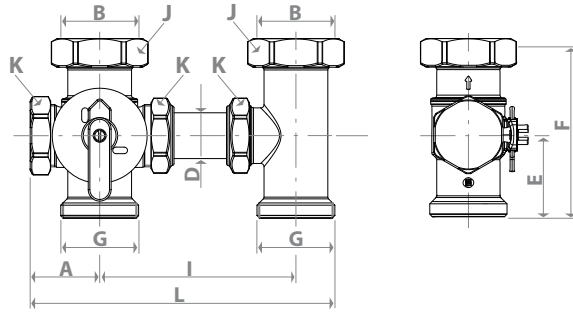

Product code	G x B	A [mm]	I [mm]	L [mm]	D [mm]	E [mm]	F [mm]	K [mm]	J [mm]
R296Y001	1 1/2"Mx1 1/2"F	43	120	188	28	51	104	41	53

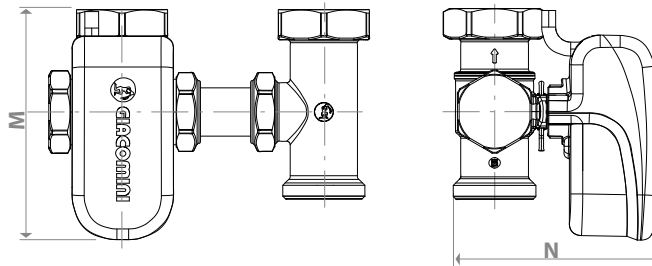

Product code	M [mm]	N [mm]
R296Y001 + K274Y101/K274Y102	120	125

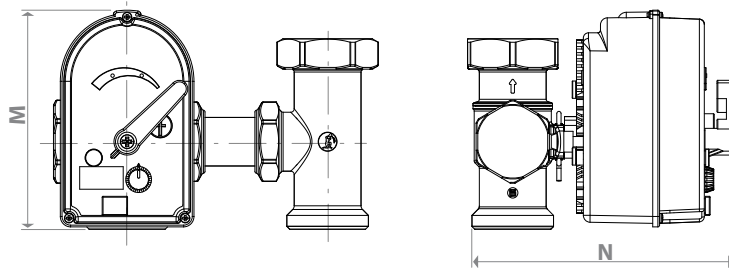

Product code	M [mm]	N [mm]
R296Y001 + K275Y002/K275Y011/K275Y013	127	155

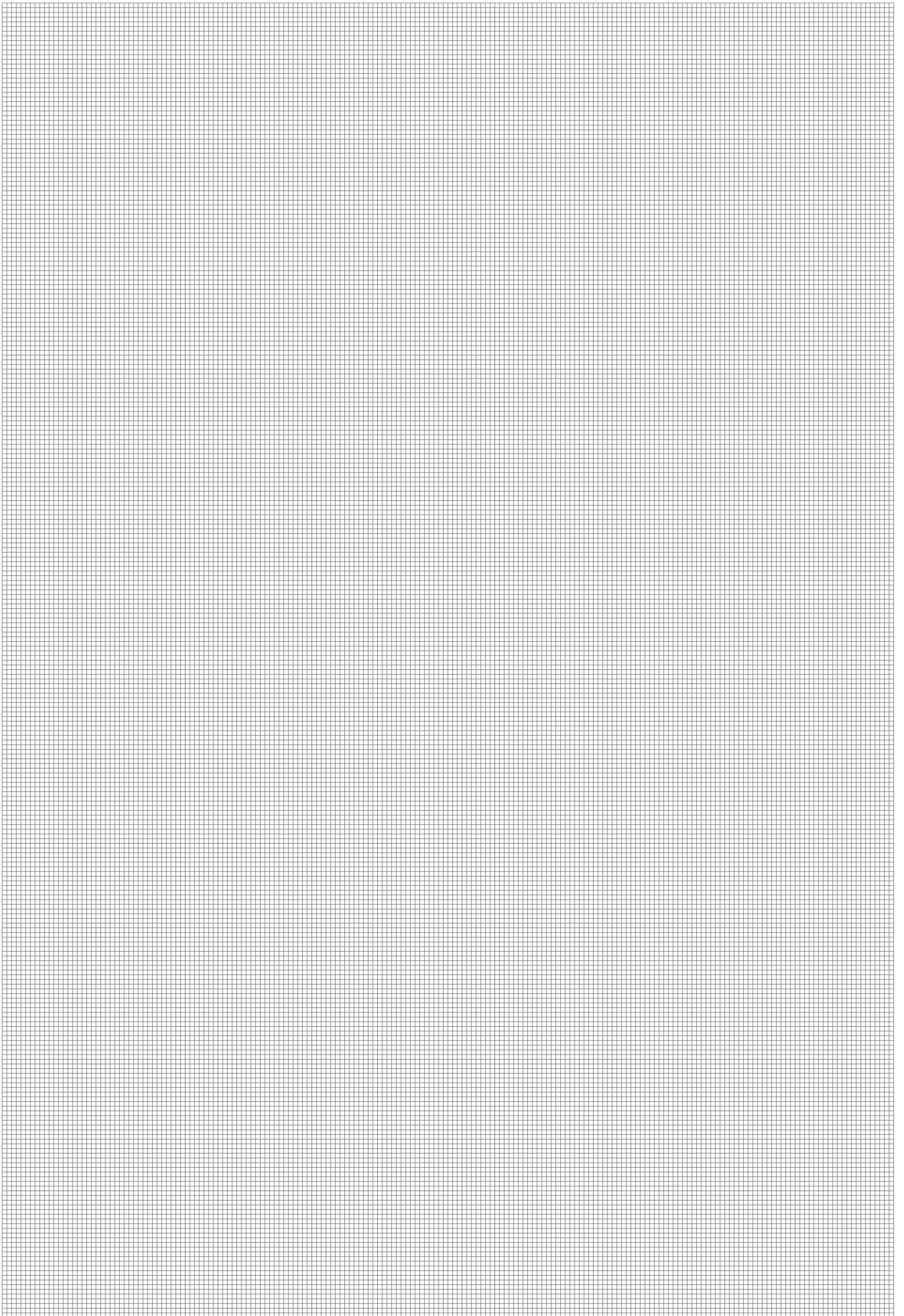

Avvisi di sicurezza e avvertenze

Le presenti istruzioni sono un componente essenziale del prodotto.

Leggere attentamente le istruzioni e le avvertenze in quanto contengono importanti informazioni per l'installazione, l'uso e la manutenzione in completa sicurezza.

Il produttore non sarà responsabile di eventuali danni provocati da un uso scorretto delle istruzioni o dal loro mancato rispetto.

L'installazione, la messa in funzione, l'ispezione, la manutenzione e le riparazioni del gruppo devono essere eseguite da personale qualificato ed in conformità alle leggi locali/regionali.

Il luogo di installazione deve essere asciutto e riparato dal gelo.

Prima di qualsiasi intervento scollegare l'alimentazione di rete elettrica.

Pericolo di ustioni: prestare attenzione all'acqua calda circolante all'interno del gruppo e dell'impianto.



Safety information and warnings

This instruction manual is an essential component of the product.

Read the instruction and the warnings carefully as they contain important information about a safe installation, use and maintenance.

The producer won't be responsible for damages caused by wrong usage or unrespect on the instruction given on this manual.

The installation, start up, inspection and maintenance must be performed by a qualified professional and in compliance with local/regional laws.

The installation site must be dry and protected from frost.

Before any intervention disconnect the power supply.

Pay attention to hot water circulating within the group and the system.



Avvertenza per la sicurezza - Safety Warning

L'installazione, la messa in servizio e la periodica manutenzione del prodotto devono essere eseguite da personale professionalmente abilitato, in accordo con i regolamenti nazionali e/o i requisiti locali. L'installatore qualificato deve adottare tutti gli accorgimenti necessari, incluso l'utilizzo di Dispositivi di Protezione Individuale, per assicurare la propria incolumità e quella di terzi. L'errata installazione può causare danni a persone, animali o cose nei confronti dei quali Giacomini S.p.A. non può essere considerata responsabile.

Installation, commissioning and periodical maintenance of the product must be carried out by qualified operators in compliance with national regulations and/or local standards. A qualified installer must take all required measures, including use of Individual Protection Devices, for his and others' safety. An improper installation may damage people, animals or objects towards which Giacomini S.p.A. may not be held liable.



Smaltimento imballo - Package Disposal

Scatole in cartone: raccolta differenziata carta. Sacchetti in plastica e pluriball: raccolta differenziata plastica.

Carton boxes: paper recycling. Plastic bags and bubble wrap: plastic recycling.



Smaltimento del prodotto - Product Disposal

Alla fine del suo ciclo di vita il prodotto non deve essere smaltito come rifiuto urbano. Può essere portato ad un centro speciale di riciclaggio gestito dall'autorità locale o ad un rivenditore che offre questo servizio.

Do not dispose of product as municipal waste at the end of its life cycle. Dispose of product at a special recycling platform managed by local authorities or at retailers providing this type of service.



Altre informazioni - Additional information

Per ulteriori informazioni consultare il sito www.giacomini.com o contattare il servizio tecnico: ☎ +39 0322 923372 📠 +39 0322 923255 ✉ consulenza.prodotti@giacomini.com

Questa comunicazione ha valore indicativo. Giacomini S.p.A. si riserva il diritto di apportare in qualunque momento, senza preavviso, modifiche per ragioni tecniche o commerciali agli articoli contenuti nella presente comunicazione. Le informazioni contenute in questa comunicazione tecnica non esentano l'utilizzatore dal seguire scrupolosamente le normative e le norme di buona tecnica esistenti.

Giacomini S.p.A. Via per Alzo, 39 - 28017 San Maurizio d'Opaglio (NO) Italy

For more information, go to www.giacomini.com or contact our technical assistance service: ☎ +39 0322 923372 📠 +39 0322 923255 ✉ consulenza.prodotti@giacomini.com

This document provides only general indications. Giacomini S.p.A. may change at any time, without notice and for technical or commercial reasons, the items included herewith.

The information included in this technical sheet do not exempt the user from strictly complying with the rules and good practice standards in force.

Giacomini S.p.A. Via per Alzo, 39 - 28017 San Maurizio d'Opaglio (NO) Italy