

# R501

## Cassetta da esterno muro per collettori, profondità 110 mm *Surface-mounting cabinet for manifolds, 110 mm depth*



R501

Cassetta da esterno muro e portello in lamiera verniciata (RAL 9010) per collettori di distribuzione montati su zanche R588ZY001 o R588ZPY001.  
Completa di serratura per la chiusura del portello.

*Surface-mounting cabinet and door made of painted metal sheet (RAL 9010), for distribution manifolds mounted on R588ZY001 or R588ZPY001 brackets  
Equipped with lock for the door closure.*

### Versioni e codici

### Versions and product codes

CODICE PRODUCT CODE	DIMENSIONI UTILI NETTE (L x A x P) USEFULL DIMENSIONS (L x H x D) [mm]	UTILIZZO USE
R501Y111	400 x 700 x 110	
R501Y112	600 x 700 x 110	Per collettori montati su zanche R588ZY001 o R588ZPY001
R501Y113	800 x 700 x 110	For manifolds mounted on R588ZY001 or R588ZPY001 brackets
R501Y114	1000 x 700 x 110	

### Dati tecnici

- Portello in lamiera verniciata di colore bianco (RAL 9010)
- Serratura per la chiusura del portello
- Utilizzo in abbinamento a collettori montati su zanche R588ZY001 o R588ZPY001

### Technical data

- Door made of metal sheet, white painted (RAL 9010)
- Lock for the door closure
- To be used in combination with manifolds mounted on R588ZY001 or R588ZPY001 brackets

## Dimensioni

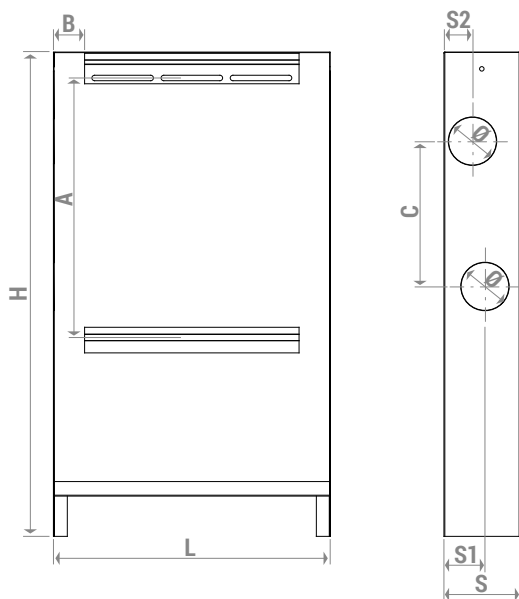

## Dimensions

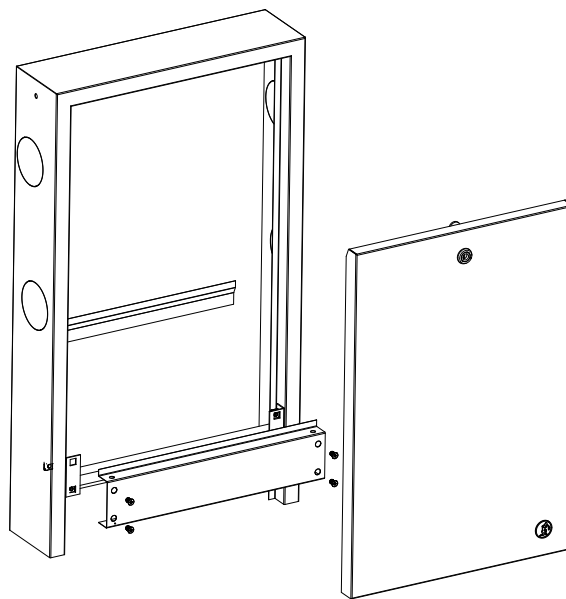

CODICE	A [mm]	B [mm]	C [mm]	L [mm]	H [mm]	S [mm]	S1 [mm]	S2 [mm]	Ø [mm]
R501Y111	375	44	210	400	700	110	59	41	70
R501Y112	375	44	210	600	700	110	59	41	70
R501Y113	375	44	210	800	700	110	59	41	70
R501Y114	375	44	210	1000	700	110	59	41	70

## Testi di capitolato

### R501

Cassetta da esterno muro con portello rimovibile, per collettori montati su zanche R588ZY001 o R588ZPY001, in lamiera verniciata di colore bianco (RAL 9010). Completa di serratura per la chiusura del portello. Profondità 110 mm.

**⚠ Avvertenze per la sicurezza.** L'installazione, la messa in servizio e la periodica manutenzione del prodotto devono essere eseguite da personale professionalmente abilitato, in accordo con i regolamenti nazionali e/o i requisiti locali. L'installatore qualificato deve adottare tutti gli accorgimenti necessari, incluso l'utilizzo di Dispositivi di Protezione Individuale, per assicurare la propria incolumità e quella di terzi. L'errata installazione può causare danni a persone, animali o cose nei confronti dei quali Giacomini S.p.A. non può essere considerata responsabile.

**♻ Smaltimento imballo.** Scatole in cartone: raccolta differenziata carta. Sacchetti in plastica e pluriball: raccolta differenziata plastica.

**♻ Smaltimento del prodotto.** Alla fine del suo ciclo di vita il prodotto non deve essere smaltito come rifiuto urbano. Può essere portato ad un centro speciale di riciclaggio gestito dall'autorità locale o ad un rivenditore che offre questo servizio.

**ℹ Altre informazioni.** Per ulteriori informazioni consultare il sito [giacomini.com](http://giacomini.com) o contattare il servizio tecnico. Questa comunicazione ha valore indicativo. Giacomini S.p.A. si riserva il diritto di apportare in qualunque momento, senza preavviso, modifiche per ragioni tecniche o commerciali agli articoli contenuti nella presente comunicazione. Le informazioni contenute in questa comunicazione tecnica non esentano l'utilizzatore dal seguire scrupolosamente le normative e le norme di buona tecnica esistenti.

## Product specifications

### R501

Surface-mounting cabinet with door, for distribution manifolds mounted on R588ZY001 or R588ZPY001 brackets. Made of painted metal sheet (RAL 9010), with lock for the door closure. Depth 110 mm.

**⚠ Safety warning.** Installation, commissioning and periodical maintenance of the product must be carried out by qualified operators in compliance with national regulations and/or local standards. A qualified installer must take all required measures, including use of Individual Protection Devices, for his and others' safety. An improper installation may damage people, animals or objects towards which Giacomini S.p.A. may not be held liable.

**♻ Package Disposal.** Carton boxes: paper recycling. Plastic bags and bubble wrap: plastic recycling.

**♻ Product Disposal.** Do not dispose of product as municipal waste at the end of its life cycle. Dispose of product at a special recycling platform managed by local authorities or at retailers providing this type of service.

**ℹ Additional information.** For more information, go to [giacomini.com](http://giacomini.com) or contact our technical assistance service. This document provides only general indications. Giacomini S.p.A. may change at any time, without notice and for technical or commercial reasons, the items included herewith. The information included in this technical sheet do not exempt the user from strictly complying with the rules and good practice standards in force.