

R584E



Energy
Management

Caja de empotrar para colectores Flush-mounting cabinet for manifolds

Documentación técnica/
Instrucciones
Datasheet/Instruction
1120ML 04/2023



R584E

Caja de empotrar R584E, idónea para la instalación de colectores R580 y R585 de 3/4" y 1".

El embalaje contiene dos bolsas con 4 soportes cada una. Utilizar los soportes correspondientes según medida del colector:

-Para colector de 3/4" utilizar los soportes pequeños, identificados con el número 4

-Para colector de 1" utilizar los soportes grandes, identificados con el número 3

Los tornillos suministrados son válidos para ambos modelos de soporte.

Flush-mounting R584E cabinet, suitable for installing 3/4" and 1" R580 and R585 manifolds.

The package contains two bags containing four brackets each, to be used according to the size of the manifold to be mounted:

- in the case of 3/4" manifolds, use the smaller brackets marked with number 4

- in the case of 1" manifolds, use the bigger brackets marked with number 3.

The supplied screws are suitable for both brackets models.

➤ Versiones y códigos

➤ Versions and product codes

	DIMENSIONES ÚTILES NETAS (L x A x P) USEFULL DIMENSIONS (L x H x D) [mm]	USO USE
R584EY001	330 x 280 x 85	Para colectores R580 y R585 de 3/4" y 1" For 3/4" and 1" R580 and R585 manifolds

➤ Datos técnicos

- Caja: poliestireno resistente a golpes
- Tapa: poliestireno resistente a golpes, poliestireno cristal
- Soportes: copolímero polipropileno
- Tornillos: acero galvanizado
- Combinar con colectores R580 y R585 de 3/4" y 1"

➤ Technical data

- Cabinet: shockproof polystyrene
- Cover: shockproof polystyrene, crystal polystyrene
- Brackets: copolymer polypropylene
- Screws: galvanized steel
- Use in combination with 3/4" and 1" R580 and R585 manifolds

➤ Dimensiones

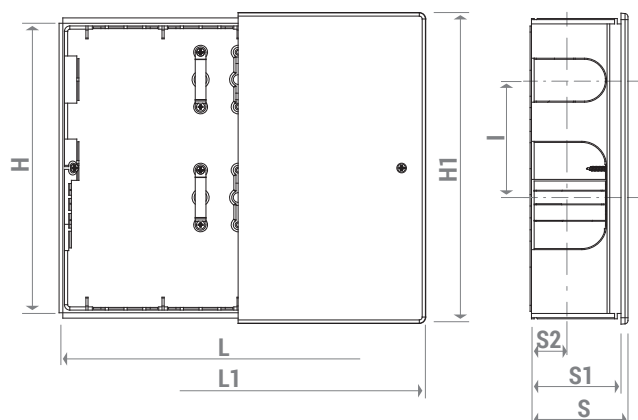

➤ Dimensions

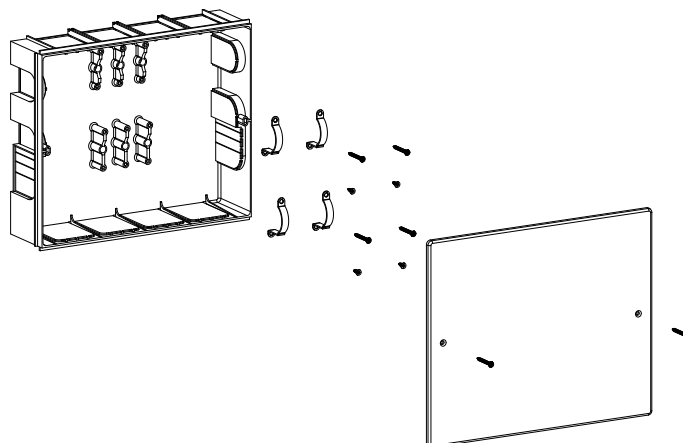

CÓDIGO PRODUCT CODE	L [mm]	L1 [mm]	H [mm]	H1 [mm]	I [mm]	S [mm]	S1 [mm]	S2 [mm]
R584EY001	330	350	280	290	110	91	85	37

➤ Especificaciones de producto

R584E

Caja de empotrar en poliestireno resistente a golpes, idónea para instalación de colectores R580 y R585 de 3/4" y 1". Incluye soportes y tornillos de fijación.

➤ Product specifications

R584E

Flush mounting cabinet, in shockproof polystyrene, suitable for installing 3/4" and 1" R580 and R585 manifolds. Complete with brackets and fixing screws.

⚠ Avvertenze per la sicurezza. L'installazione, la messa in servizio e la periodica manutenzione del prodotto devono essere eseguite da personale professionalmente abilitato, in accordo con i regolamenti nazionali e/o i requisiti locali. L'installatore qualificato deve adottare tutti gli accorgimenti necessari, incluso l'utilizzo di Dispositivi di Protezione Individuale, per assicurare la propria incolumità e quella di terzi. L'errata installazione può causare danni a persone, animali o cose nei confronti dei quali Giacomini S.p.A. non può essere considerata responsabile.

♻️ Smaltimento imballo. Scatole in cartone: raccolta differenziata carta. Sacchetti in plastica e pluriball: raccolta differenziata plastica.

♻️ Smaltimento del prodotto. Alla fine del suo ciclo di vita il prodotto non deve essere smaltito come rifiuto urbano. Può essere portato ad un centro speciale di riciclaggio gestito dall'autorità locale o ad un rivenditore che offre questo servizio.

ℹ️ Altre informazioni. Per ulteriori informazioni consultare il sito giacomini.com o contattare il servizio tecnico. Questa comunicazione ha valore indicativo. Giacomini S.p.A. si riserva il diritto di apportare in qualunque momento, senza preavviso, modifiche per ragioni tecniche o commerciali agli articoli contenuti nella presente comunicazione. Le informazioni contenute in questa comunicazione tecnica non esentano l'utilizzatore dal seguire scrupolosamente le normative e le norme di buona tecnica esistenti.

⚠ Safety warning. Installation, commissioning and periodical maintenance of the product must be carried out by qualified operators in compliance with national regulations and/or local standards. A qualified installer must take all required measures, including use of Individual Protection Devices, for his and others' safety. An improper installation may damage people, animals or objects towards which Giacomini S.p.A. may not be held liable.

♻️ Package Disposal. Carton boxes: paper recycling. Plastic bags and bubble wrap: plastic recycling.

♻️ Product Disposal. Do not dispose of product as municipal waste at the end of its life cycle. Dispose of product at a special recycling platform managed by local authorities or at retailers providing this type of service.

ℹ️ Additional information. For more information, go to giacomini.com or contact our technical assistance service. This document provides only general indications. Giacomini S.p.A. may change at any time, without notice and for technical or commercial reasons, the items included herewith. The information included in this technical sheet do not exempt the user from strictly complying with the rules and good practice standards in force.