

**K270Y101, K270Y102 ACTUATORS**  
**FOR R276, R277, R278, R279, R279D ZONE VALVES**



**GIACOMINI**  
 WATER E-MOTION



December 2014

IT - Versioni e codici  
 EN - Versions and codes  
 FR - Versions et les codes  
 DE - Versionen und Codes  
 ES - Versiones y códigos  
 PT - Versões e códigos  
 NL - Versie en codes

Codice Product codes Codes Codes Códigos Códigos Codes	Alimentazione Supply Tension d'alimentation Netzspannung Tensión Tensão de alimentação Voedingsspanning	Impiego con valvole di zona Use with zone valves Utiliser avec vannes de zone Verwenden Sie mit Zonenventile El uso con válvulas de zona Use com válvulas de zona Gebruik met zoneventielen	CE
K270Y101	230 V - 50 Hz	R276, R277, R278, R279, R279D	
K270Y102	24 V - 50 Hz		

IT - Dati tecnici  
 EN - Technical data  
 FR - Données techniques  
 DE - Technische daten  
 ES - Datos técnicos  
 PT - Dados técnicos  
 NL - Technische Gegevens

Tipo di comando Command type Type de commande Befehlstyp	Tipo de comando Tipo de comando Opdracht type	ON/OFF
Angolo di rotazione Rotation angle Angle de rotation Drehwinkel	Ángulo de rotación Ángulo de rotação Draaihoek	90°
Tempo di apertura Running time Temps d'ouverture Öffnungszeit	Tiempo di apertura Tempo de abertura Looptijd	40 s
Coppia massima Max torque Couple maximal Maximale Drehmoment	Par máximo Torque máximo Maximumkoppel	10 Nm
Assorbimento elettrico Power absorbed Puissance absorbée Stromverbrauch	Potencia absorbida Potência absorvida Opgenomen vermogen	5,5 W
Microinterruttore ausiliare di fine corsa Opening stroke end micro-switch Micro - interrupteur de fin de course Mikro-Endschalter	Micro interruptor final carrera Microinterruptor fim de curso de abertura Bescherming tegen directe contacten	6 (1) A
Classe di protezione Protection class Classe de protection Schutzklasse	Clase de protección Classe de proteção Beschermingsklasse	II
Classe di isolamento Protection degree Indice de protection Schutzart	Grado de protección Grau de proteção Beschermingsgraad	IP 54
Campo di temp. ambiente di funzionamento Working ambient temperature Température d'utilisation Betriebsumgebungstemperatur	Temperatura ambiente de trabajo Temperatura ambiente de trabalho Omgevingstemperatuur	-5÷55 °C
Campo di umidità ambientale Ambient humidity Humidité ambiante Umgebungsfeuchte	Humedad ambiental Humidade ambiente Luchtvochtigheid	95 %
Campo di temperatura di stoccaggio Storage ambient temperature Température de stockage Lagerungstemperatur	Temperatura ambiente de almacenaje Temperatura ambiente de armazenamento Stockagetemperatuur	-20÷70 °C

IT - Funzionamento  
 EN - Operation  
 FR - Opération  
 DE - Betrieb  
 ES - Operación  
 PT - Operação  
 NL - Operatie

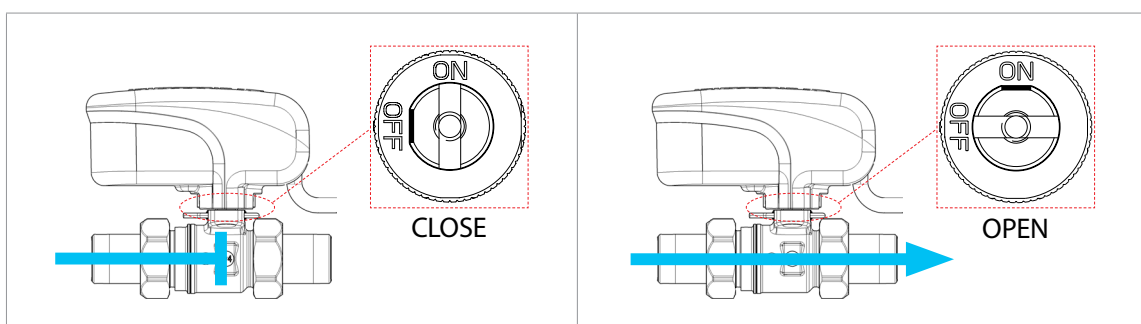

IT - Collegamenti elettrici  
 EN - Electrical connections  
 FR - Raccordement électrique  
 DE - Elektrischen anschlüsse  
 ES - Conexión eléctrica  
 PT - Ligações eléctricas  
 NL - Elektrische aansluiting

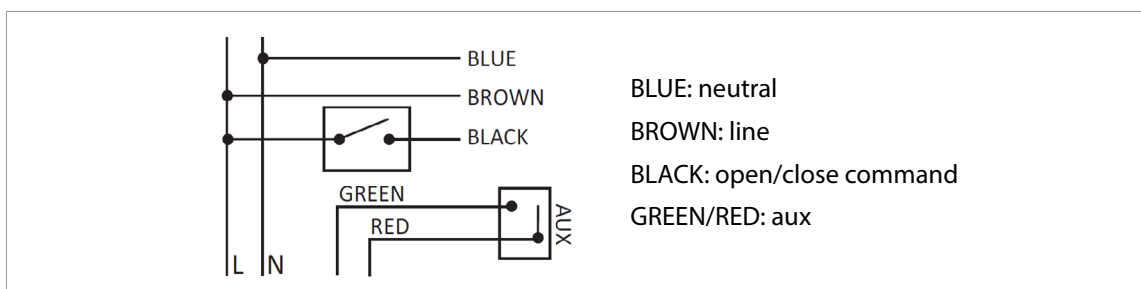

IT - Installazione  
 EN - Installation  
 FR - Installation  
 DE - Installation  
 ES - Instalación  
 PT - Instalação  
 NL - Installatie

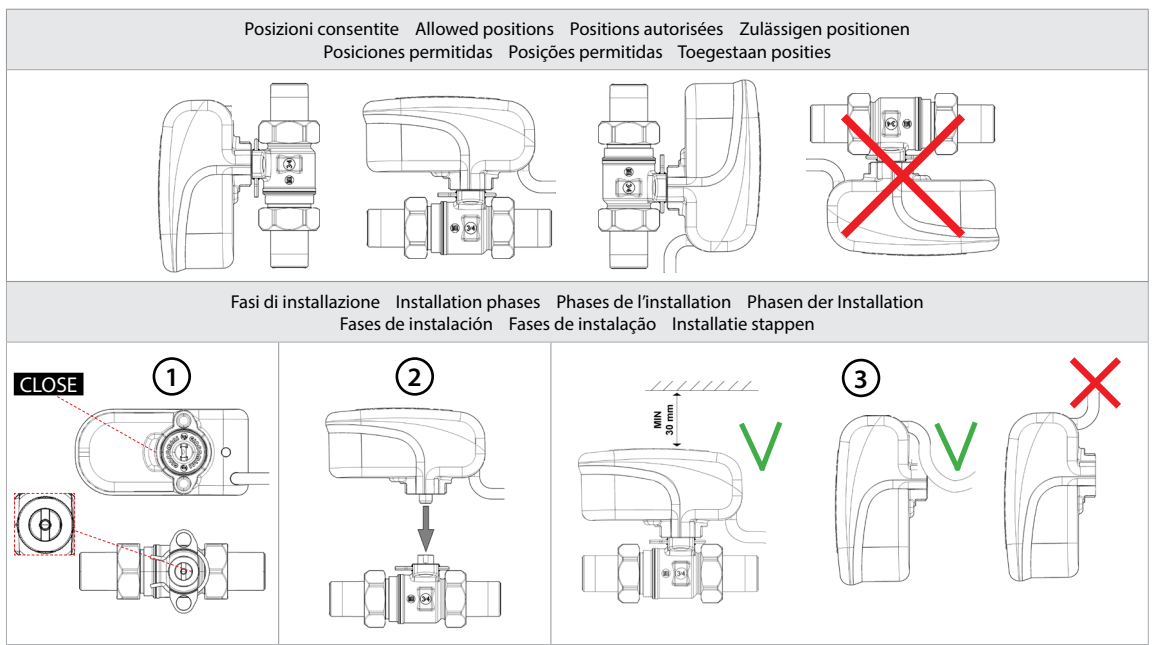

R278 - R279		R279D	
Avvertenza - Warning - Avertissement - Achtung - Atencion - Advertencias - Waarschuwingen		Avvertenza - Warning - Avertissement - Achtung - Atencion - Advertencias - Waarschuwingen	
	<p><b>IT</b> - Per la corretta installazione lo smusso (A) deve essere posizionato rivolto verso il lato di ingresso del fluido nella valvola, contrassegnato dal segno (B).</p> <p><b>EN</b> - For proper installation the chamfer (A) must be positioned facing the inlet side of the fluid in the valve, marked by the symbol (B)</p> <p><b>FR</b> - Pour une installation correcte du chanfrein (A) doit être placé face au côté d'entrée du fluide dans la vanne, marqué par le symbole (B).</p> <p><b>DE</b> - Für eine ordnungsgemäße Montage der Fase (A) so positioniert gegenüber der Eintrittsseite der Flüssigkeit in das Ventil werden, mit dem Symbol (B).</p> <p><b>ES</b> - Para una correcta instalación del chaflán (A) debe colocarse frente al lado de entrada del fluido en la válvula, marcado por el símbolo (B).</p> <p><b>PT</b> - Para a instalação apropriada do chanfro (A) deve ser posicionado de frente para o lado de entrada do fluido na válvula, marcado pelo símbolo (B).</p> <p><b>NL</b> - Voor een juiste installatie van de afschuining (A) moet zich aan de inlaatzijde van de vloeistof in het ventiel, gekenmerkt door het symbool (B).</p>		<p><b>IT - Avvertenza.</b> Per la corretta installazione lo smusso (A) deve essere posizionato in corrispondenza della freccia sinistra (◀) e del segno (B).</p> <p><b>EN</b> - For proper installation the chamfer (A) must be positioned in correspondence of the left arrow (◀) and the symbol (B).</p> <p><b>FR</b> - Pour une installation correcte du chanfrein (A) doit être placé en correspondance de la flèche gauche (◀) et le symbole (B).</p> <p><b>DE</b> - Für die ordnungsgemäße Installation die Fase (A) muss auf der linken Pfeils angebracht sein (◀) und Zeichen (B).</p> <p><b>ES</b> - Para una correcta instalación del chaflán (A) debe colocarse en correspondencia de la flecha izquierda (◀) y el símbolo (B).</p> <p><b>PT</b> - Para a instalação apropriada do chanfro (A) deve ser posicionado em correspondência com a seta para a esquerda (◀) e pelo símbolo (B).</p> <p><b>NL</b> - Voor een correcte installatie van de afschuining (A) moet worden geplaatst op de pijl naar links (◀) en het teken (B).</p>

	<p><b>IT - Avvertenza.</b> L'involucro dell'attuatore non è smontabile e non deve essere aperto per nessun motivo. Le manomissioni comportano perdita immediata della garanzia. I collegamenti elettrici devono essere effettuati in assenza di tensione dopo attenta verifica del voltaggio che deve essere pari a quello prescritto. La connessione dei cavi di alimentazione alla rete fissa di distribuzione deve avvenire in condizioni di sicurezza come prescritto dalle Norme Tecniche vigenti nel Paese di impiego. La Giacomini S.p.A non si ritiene responsabile per danni provocati a persone o cose dovuti ad uso improprio del prodotto.</p> <p><b>EN - Warning.</b> The casing of the actuator is not removable and it must not be opened for any reason. Tampering will cause the immediate loss of the guarantee. The guarantee does not cover the replacement of products damaged through careless handling or lack of skill during installation. Before installation the voltage must be carefully checked to ensure that the actuator and the proposed control voltage are compatible. Connection to the electrical distribution network must be made in safe conditions, as prescribed by the Technical Standards in force in the country where they are used. Giacomini S.p.A. can not be held responsible for damage caused to persons or property resulting from improper use of the product.</p> <p><b>FR - Avertissement.</b> Le boîtier du moteur n'est pas démontable et ne doit être ouvert sous aucun prétexte. Le non respect de cette consigne entraîne la perte immédiate de la garantie. La garantie ne couvre pas l'échange du produit endommagé par inexpérience ou négligence du client. Les raccordements électriques doivent être faits en absence de tension en attendant de vérifier que les tensions sont conformes aux tensions demandées. Le raccordement des câbles d'alimentation au réseau fixe de distribution doit être réalisée en respectant les conditions de sécurités et les normes en vigueur dans le pays de l'installation. La société Giacomini S.p.A ne peut être tenue pour responsable des dommages causés aux personnes ou aux biens suite à l'usage inapproprié du produit.</p> <p><b>DE - Achtung.</b> Das Gehäuse des Motors lässt sich nicht abnehmen, da es auf keinen Fall geöffnet werden darf. Bei Manipulation am Gerät wird keine Haftung mehr übernommen. Die Garantieleistung erstreckt sich nicht auf Motoren, deren Beschädigung durch unsachgemäße Handhabung oder Versäumnisse während der Installation verursacht wurde. Vor der Installation ist sorgfältig zu prüfen, ob am Motor die vorgesehene Spannung anliegt. Beim Anschluss an das elektrische Verteilernetz müssen die jeweiligen nationalen technischen Vorschriften beachtet werden. Die Giacomini S.p.A. haftet nicht für Personen- oder Sachschäden, die auf unsachgemäße Montage sowie unsachgemäßen Einsatz des Stellantriebes zurückzuführen sind.</p> <p><b>ES - Atencion.</b> La envolvente o carcasa del motor no es desmontable y no debe ser abierta por ningún motivo. Su manipulación comporta pérdida inmediata de la garantía. La garantía no contempla la sustitución de productos dañados por impericia o negligencia del Cliente. El conexionado eléctrico debe ser efectuado en ausencia de tensión después de confirmar que la tensión es igual a la prescrita. El conexionado de los cables a la red de distribución debe efectuarse en condiciones de seguridad como prescriban las Normas Técnicas vigentes en el área de empleo. Giacomini S.p.A no se hace responsable por daños provocados a personas o cosas debidas al uso indebido del producto.</p> <p><b>PT - Advertencias.</b> O invólucro do motor não é desmontável e não deve ser aberto por nenhum motivo. As violações, imputem a uma perda imediata da garantia. A garantia não prevê a substituição dos produtos danificados por inexperiência ou negligência do Cliente. As ligações elétricas devem ser efectuadas na ausência de tensão, após ter-se verificado que esta se encontra dentro dos parâmetros prescritos. A ligação dos cabos de alimentação à rede de distribuição deve ser feita em condições de segurança, como indicado nas Normas em vigor. A Giacomini S.p.A não se responsabiliza por danos a pessoas ou coisas, devido a um uso impróprio do produto.</p> <p><b>NL - Waarschuwingen.</b> De behuizing van de servomotor mag niet geopend of gedemonteerd worden om welke reden dan ook. Indien dit wel gebeurt, dan vervalt onmiddellijk de garantie. De garantieduor biedt geen vervanging van producten die beschadigd zijn door onervarenheid of nalatigheid van de klant. De elektrische aansluitingen dienen uitgevoerd te worden na uitschakeling van de voedingspanning en na controle van de overeenkomst tussen de voedingspanning en de werkingsspanning van de servomotor. De elektrische aansluiting aan het voedingsnet dient te gebeuren in overeenstemming met de geldende technische normen. Giacomini S.p.A. kan niet verantwoordelijk worden gesteld voor schade aan personen of zaken die het gevolg zijn van een onjuist gebruik van het product.</p>
--	--

### Additional information

For additional information please check the website [www.giacomini.com](http://www.giacomini.com) or contact the technical service: ☎ +39 0322 923372 📠 +39 0322 923255 ✉ [consulenza.prodotti@giacomini.com](mailto:consulenza.prodotti@giacomini.com)  
 This pamphlet is merely for information purposes. Giacomini S.p.A. retains the right to make modifications for technical or commercial reasons, without prior notice, to the items described in this pamphlet. The information described in this technical pamphlet does not exempt the user from following carefully the existing regulations and norms on good workmanship.  
 Giacomini S.p.A. Via per Alzo, 39 - 28017 San Maurizio d'Opaglio (NO) Italy

## K270 ATTUATORE ON/OFF PER VALVOLE DI ZONA R276 R277 R278 R279

### • DATI TECNICI

K270Y001 230V	K270Y002 24V
Tensione di alimentazione: 230Vac ± 15 % 50±60 Hz	Tensione di alimentazione: 24Vac ± 15 % 50±60 Hz
Potenza assorbita: 6 VA	Potenza assorbita: 5,5 VA
Tempo di apertura: 55 sec.	Tempo di apertura: 55 sec.
Temperatura ambiente di impiego: -5°C ÷ +50°C	Temperatura ambiente di impiego: -5°C ÷ +50°C
Temperatura ambiente di stoccaggio: -20°C ÷ +65°C	Temperatura ambiente di stoccaggio: -20°C ÷ +65°C
Temperatura del fluido: -5°C ÷ +90°C	Temperatura del fluido: -5°C ÷ +90°C
Grado di protezione: IP54	Grado di protezione: IP54
Protezione contro i contatti diretti mediante doppio isolamento	Protezione contro i contatti diretti mediante doppio isolamento
Microinterruttore di fine corsa in apertura libero da tensione con isolamento rinforzato: max. 1(1) A 250 Vac	Microinterruttore di fine corsa in apertura libero da tensione con isolamento rinforzato: max. 1(1) A 250 Vac
Contatti attuatore aperto e chiuso per segnalazione: max. 0,5 A 250 Vac	Contatti attuatore aperto e chiuso per segnalazione: max. 0,5 A 24 Vac
Cavo alimentazione attuatore: 5 x 0,5 mmq lunghezza 100 cm	Cavo alimentazione attuatore: 5 x 0,5 mmq lunghezza 100 cm
Cavo microinterruttore di fine corsa: 3 x 1 mmq lunghezza 100 cm	Cavo microinterruttore di fine corsa: 3 x 1 mmq lunghezza 100 cm
Montaggio: verticale od orizzontale sopra la valvola	Montaggio: verticale od orizzontale sopra la valvola
Attacco: aggancio rapido al corpo valvola	Attacco: aggancio rapido al corpo valvola
Manovra manuale: dopo commutazione manopola da AUT a MAN agendo direttamente sull'albero mediante chiave fissa da 8 mm	Manovra manuale: dopo commutazione manopola da AUT a MAN agendo direttamente sull'albero mediante chiave fissa da 8 mm
Materiale involucro: PBT autoestinguente V0-UL94	Materiale involucro: PBT autoestinguente V0-UL94
Peso: 750 gr	Peso: 750 gr

### • MONTAGGIO

Facendo corrispondere la fresatura presente sull'asta della valvola di zona con l'estremità dell'albero in acciaio dell'attuatore esercitare una sufficiente pressione in modo da inserire i pioli di centraggio del K270 nelle apposite sedi presenti sul corpo valvola. Per sganciare l'attuatore dalla valvola esercitare uno sforzo di trazione in modo da estrarre i pioli di centraggio dalle sedi. La manovra manuale dell'attuatore può avvenire solo con manopola di commutazione nella posizione MAN. Riportando la manopola in posizione AUT si ripristina il funzionamento automatico.

### • COLLEGAMENTI ELETTRICI

Il collegamento elettrico deve essere effettuato come riportato nello schema stampato sulla base dell'attuatore rispettando scrupolosamente. Dopo attenta verifica della corrispondenza tra tensione di alimentazione e tensione di targa del motore si procede al cablaggio in morsettieria come segue:

CAVO ALIMENTAZIONE	CAVO MICROINTERRUTTORE DI FINE CORSA
Filo <b>MARRONE</b> : FASE	Filo <b>ARANCIO</b> : CONTATTO COMUNE
Filo <b>AZZURRO</b> : NEUTRO	Filo <b>GRIGIO</b> : CONTATTO NORMALMENTE APERTO
Filo <b>ROSSO</b> : FASE DA TERMOSTATO AMBIENTE	Filo <b>VERDE</b> : CONTATTO NORMALMENTE CHIUSO
Filo <b>BIANCO</b> : PRESENZA DI TENSIONE CON VALVOLA APERTA	
Filo <b>NERO</b> : PRESENZA DI TENSIONE CON VALVOLA CHIUSA	

I contatti dell'attuatore aperto e chiuso per segnalazione nel caso in cui non fossero collegati a lampade devono essere singolarmente isolati perché in tensione con meccanismo a fine corsa. L'attuatore correttamente collegato e regolarmente funzionante deve mandare in chiusura la valvola di zona in assenza di fase al Filo **ROSSO** collegato al termostato ambiente. Con consenso dal termostato e quindi fase al Filo **ROSSO** l'attuatore apre la valvola di zona e la mantiene aperta.

### • AVVERTENZE

L'involucro dell'attuatore non è smontabile e non deve essere aperto per nessun motivo. Le manomissioni comportano perdita immediata della garanzia. La garanzia ha durata pari ad un anno a partire dalla data di installazione dell'attuatore e non prevede la sostituzione di prodotti danneggiati per imperizia o negligenza del Cliente. I reclami devono pervenire alla Giacomini S.p.A. tramite i suoi centri di vendita autorizzati. I collegamenti elettrici devono essere effettuati in assenza di tensione dopo attenta verifica del voltaggio che deve essere pari a quello prescritto. La connessione dei cavi di alimentazione alla rete fissa di distribuzione deve avvenire in condizioni di sicurezza come prescritto dalle Norme Tecniche vigenti nel Paese di impiego. La Giacomini S.p.A non si ritiene responsabile per danni provocati a persone o cose dovuti ad uso improprio del prodotto.

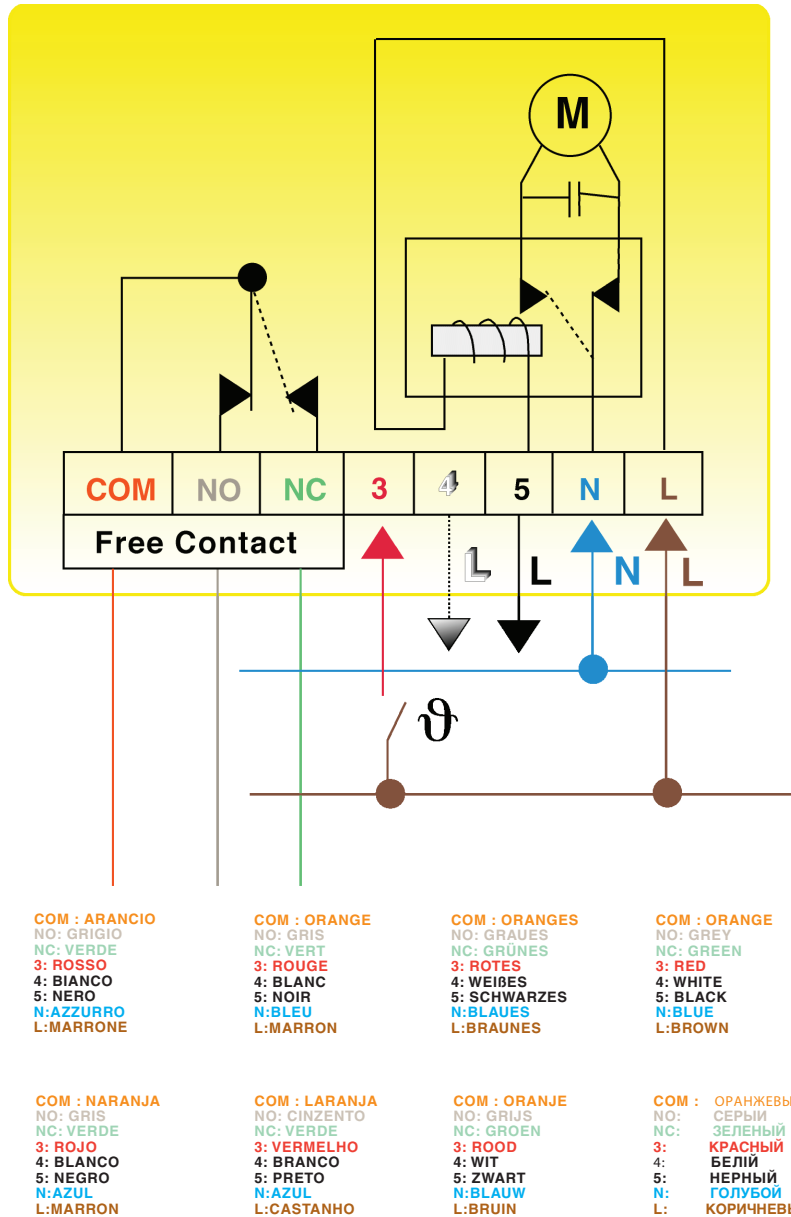

047U30088



047U30088



## K270 MOTEUR TOUT OU RIEN POUR VANNE DE ZONE R276 R277 R278 R279

### • DONNEES TECHNIQUES

K270Y001 230V	K270Y002 24V
Tension d'alimentation: 230Vac ± 15 % 50÷60 Hz	Tension d'alimentation: 24Vac ± 15 % 50÷60 Hz
Puissance absorbée: 6 VA	Puissance absorbée: 5,5 VA
Temps d'ouverture: 55 sec.	Temps d'ouverture: 55 sec.
Température d'utilisation: -5°C ÷ +50°C	Température d'utilisation: -5°C ÷ +50°C
Température de stockage: -20°C ÷ +65°C	Température de stockage: -20°C ÷ +65°C
Température de fluide: -5°C ÷ +90°C	Température de fluide: -5°C ÷ +90°C
Indice de protection: IP54	Indice de protection: IP54
Protection contre les contacts directs: double isolation	Protection contre les contacts directs: double isolation
Micro - interrupteur de fin de course libre de potentiel avec isolation renforcée : max. 1(1) A 250 Vac	Micro - interrupteur de fin de course libre de potentiel avec isolation renforcée: max. 1(1) A 250 Vac
Contact ouvert et fermé pour signalisation : max. 0,5 A 250 Vac	Contact ouvert et fermé pour signalisation: max. 0,5 A 24 Vac
Câble d'alimentation actionneur: 5 x 0,5 mm <sup>2</sup> longueur 100 cm	Câble d'alimentation actionneur: 5 x 0,5 mm <sup>2</sup> longueur 100 cm
Câble d'alimentation Micro-interrupteur de fin de course : 3 x 1 mm <sup>2</sup> longueur 100 cm	Câble d'alimentation Micro-interrupteur de fin de course: 3 x 1 mm <sup>2</sup> longueur 100 cm
Montage vertical ou horizontal au-dessus de la vanne	Montage vertical ou horizontal au-dessus de la vanne
Fixation : montage rapide sur le corps de vanne	Fixation : montage rapide sur le corps de vanne
Fonctionnement manuel : après basculement de AUT à MAN action direct sur l'axe grâce à une clef de 8mm	Fonctionnement manuel : après basculement de AUT à MAN action direct sur l'axe grâce à une clef de 8mm
Matière du boîtier : PBT auto extinguable V0-UL94	Matière du boîtier: PBT auto extinguable V0-UL94
Poids: 750 gr	Poids: 750 gr

### • MONTAGE

Mettre en correspondance la fente existante sur l'axe de la vanne avec l'extrémité de celui du moteur, exercer une pression telle que les pattes de centrage du K270 viennent se bloquer dans le support monté sur la vanne. Pour enlever le moteur de la vanne exercer une force suffisante afin d'extraire le moteur du support.

La manœuvre manuelle n'est possible qu'en position MAN. Ramener ensuite le bouton en position AUT pour revenir à la position automatique.

### • RACCORDEMENT ELECTRIQUE

Le raccordement électrique doit être fait en respectant scrupuleusement le schéma imprimé sur la base du moteur. Après avoir vérifié la correspondance entre la tension d'alimentation et celle du moteur on procédera au raccordement sur le bornier comme suit:

CABLE D'ALIMENTATION	CABLE MICRO-INTERRUPTEUR DE FIN DE COURSE
<p>Fil <b>MARRON</b> : PHASE</p> <p>Fil <b>BLEU</b> : NEUTRE</p> <p>Fil <b>ROUGE</b> : PHASE DEPUIS LE THERMOSTAT DAMBIANCE</p> <p>Fil BLANC : PRESENCE DE TENSION AVEC VANNE OUVERTE</p> <p>Fil <b>NOIR</b> : PRESENCE DE TENSION AVEC VANNE FERMEE</p>	<p>Fil <b>ORANGE</b> : CONTACT COMMUN</p> <p>Fil <b>GRIS</b> : CONTACT NORMALEMENT OUVERT</p> <p>Fil <b>VERT</b> : CONTACT NORMALEMENT FERME</p>

Les contacts ouvert et fermé du moteur pour signalisation, dans le cas où ils ne sont pas raccordés sur une lampe, devront être isolés individuellement car ils sont sous tension lorsque le moteur est en fin de course.

Le moteur correctement raccordé et fonctionnant normalement doit fermer la vanne en absence de phase sur le fil **ROUGE** raccordé au thermostat d'ambiance. Lorsque le thermostat est en demande et que la phase est présente sur le fil **ROUGE** le moteur ouvre la vanne et la maintient ouverte.

### • AVERTISSEMENT

Le boîtier du moteur n'est pas démontable et ne doit être ouvert sous aucun prétexte. Le non respect de cette consigne entraîne la perte immédiate de la garantie

La garantie est d'une année à partir de l'installation du moteur et ne couvre pas l'échange du produit endommagé par inexpérience ou négligence du client. Les réclamations doivent parvenir à Giacomini S.p.A. à travers son revendeur autorisé.

Les raccordements électriques doivent être faits en absence de tension en attendant de vérifier que les tensions sont conformes aux tensions demandées. Le raccordement des câbles d'alimentation au réseau fixe de distribution doit être réalisée en respectant les conditions de sécurité et les normes en vigueur dans le pays de l'installation. La société Giacomini S.p.A ne peut être tenue pour responsable des dommages causés aux personnes ou aux biens suite à l'usage inapproprié du produit.

## ELEKTRISCHER MOTOR K270 FÜR ZWEI-UND DREIWEG-ZONENVENTILE R276 R277 R278 R279

### • TECHNISCHE DATEN

K270Y001 230 V	K270Y002 24 V
Netzspannung: 230V AC ± 15 % 50/60 Hz	24 VAC ± 15 % 50/60 Hz
Stromverbrauch: 6 VA	5,5 VA
Öffnungszeit: 55 Sek.	55 Sek.
Betriebsumgebungstemperatur: -5°C bis + 50°C	-5°C bis + 50°C
Lagerungstemperatur: -20°C bis +65°C	-20°C bis +65°C
Wassertemperatur: -5°C bis +90°C	-5°C bis +90°C
Schutzart: IP54	IP 54
Berührungsschutz durch Doppelisolierung	Berührungsschutz durch Doppelisolierung
Mikro-Endschalter, Spannungsschutz aufgrund verstärkter Isolierung: max. 1 (1) A 250 V AC	Mikro-Endschalter, Spannungsschutz aufgrund verstärkter Isolierung: max. 1 (1) A 250 V AC
Signalleitungen für geöffneten und geschlossenen Motor: max. 0,5 A 250 V AC	Signalleitungen für geöffneten und geschlossenen Motor: max. 0,5 A 24 V AC
Anschlusskabel: 5 x 0,5 mm <sup>2</sup> , Länge 1 m	Anschlusskabel: 5 x 0,5 mm <sup>2</sup> , Länge 1 m
Mikro-Endschalterkabel: 3 x 1 mm <sup>2</sup> , Länge 1 m	Mikro-Endschalterkabel: 3 x 1 mm <sup>2</sup> , Länge 1 m
Montage: Oberhalb des Ventils, vertikal oder horizontal	Montage: Oberhalb des Ventils, vertikal oder horizontal
Schnellmontage an den Ventilkörper	Schnellmontage an den Ventilkörper
Handbetrieb: Nach Umlegen des Schaltknopfes von AUT auf MAN, bei direkt gesteuerter Abtriebswelle mittels eines 8 mm Schraubenschlüssels	Handbetrieb: Nach Umlegen des Schaltknopfes von AUT auf MAN, bei direkt gesteuerter Abtriebswelle mittels eines 8 mm Schraubenschlüssels
Gehäusematerial: selbstverlöschend nach V0-UL 94	Gehäusematerial: selbstverlöschend nach V0-UL 94
Gewicht: 750 g	Gewicht: 750 g

### • MONTAGE

Die Montage des Motors ist wegen des besonderen Rapidanschlusses äußerst einfach und erfordert keine Werkzeuge. Die Führungsstifte des Motors K270 werden in die entsprechenden Aufnahmen am Ventilkörper eingeführt und einfach aufgedrückt. Um den Motor wieder vom Ventil zu lösen, muss dieser einfach nur abgezogen werden. Ein manuelles Bedienen ist nur möglich, wenn der Schaltknopf in Stellung MAN steht. Steht der Knopf auf Stellung AUT, ist der Automatikbetrieb wieder hergestellt.

### • ELEKTRISCHE ANSCHLÜSSE

Die elektrischen Anschlüsse sind strikt nach dem auf dem Unterteil des Motors aufgedruckten Schaltplan vorzunehmen. Vor der Verdrahtung ist darauf zu achten, dass Anschlussspannung und Nennspannung des Motors übereinstimmen:

ANSCHLUSSKABEL	KABEL DES MIKRO-ENDSCHALTERS
<p><b>BRAUNES</b> Kabel: Netz</p> <p><b>BLAUES</b> Kabel: stromführendes Kabel des Thermostats</p> <p><b>ROTES</b> Kabel: Thermostat</p> <p><b>WEISSES</b> Kabel: Spannung bei offenem Ventil</p> <p><b>SCHWARZES</b> Kabel: Spannung bei geschlossenem Ventil</p>	<p><b>ORANGES</b> Kabel: gemeinsamer Kontakt</p> <p><b>GRAUES</b> Kabel: Kontakt stromlos geöffnet</p> <p><b>GRÜNES</b> Kabel: stromlos geschlossen</p>

Werden die Kontakte des geöffneten und geschlossenen Motors nicht an die Lampen angeschlossen, müssen sie einzeln isoliert werden, da sie Strom führen. Bei richtig angeschlossenem und funktionierendem Motor muss das Zonenventil schließen, wenn am **ROTE** Kabel, vom Raumthermostat kommend, keine Spannung anliegt.

Wenn das **ROTE** Kabel Spannung führt, öffnet der Motor das Zonenventil dauerhaft.

### • ACHTUNG

Das Gehäuse des Motors lässt sich nicht abnehmen, da es auf keinen Fall geöffnet werden darf. Bei Manipulation am Gerät wird keine Haftung mehr übernommen

Die Garantiezeit beträgt ein Jahr, ab dem Tag der Installation. Die Garantieleistung erstreckt sich nicht auf Motoren, deren Beschädigung durch unsachgemäße Handhabung oder Versäumnisse während der Installation verursacht wurde. Ansprüche sind an die Giacomini S.p.A. über deren zuständige Vertriebszentren zu richten.

Vor der Installation ist sorgfältig zu prüfen, ob am Motor die vorgesehene Spannung anliegt. Beim Anschluss an das elektrische Verteilernetz müssen die jeweiligen nationalen technischen Vorschriften beachtet werden. Die Giacomini S.p.A. haftet nicht für Personen- oder Sachschäden, die auf unsachgemäße Montage sowie unsachgemäßen Einsatz des Stellantriebes zurückzuführen sind.



## K270 ON/OFF ACTUATOR FOR ZONE VALVES R276 R277 R278 R279

### • TECHNICAL DATA

K270Y001	230V	K270Y002	24V
Feeding voltage: 230Vac ± 15 % 50±60 Hz Power absorbed: 6 VA Opening time: 55 sec. Working ambient temperature: -5°C ÷ +50°C Storage ambient temperature: -20°C ÷ +65°C Fluid temperature: -5°C ÷ +90°C Protection degree: IP54 Protection against direct contacts by means of double insulation Opening end stroke micro-switch, no voltage with reinforced insulation: max. 1(1) A 250 Vac Signalling wires for open and closed actuator: Max. 0,5 A 250 Vac Actuator feeding cable: 5 x 0,5 mmq 100 cm length End stroke micro-switch cable: 3 x 1 mmq 100 cm length Mounting: vertical or horizontal above the valve Connection: rapid assembly to the valve body Manual manoeuvre: after knob switching from AUT to MAN, by operating directly on the output shaft by means of a 8 mm wrench Casing material: self-extinguishing V0-UL94 Weight: 750 gr		Feeding voltage: 24Vac ± 15 % 50±60 Hz Power absorbed: 5,5 VA Opening time: 55 sec. Working ambient temperature: -5°C ÷ +50°C Storage ambient temperature: -20°C ÷ +65°C Fluid temperature: -5°C ÷ +90°C Protection degree: IP54 Protection against direct contacts by means of double insulation Opening stroke end micro-switch, no voltage with reinforced insulation: max. 1(1) A 250 Vac Signalling wires for open and closed actuator: Max 0,5 A 24 Vac Actuator feeding cable: 5 x 0,5 mmq 100 cm length Stroke end micro-switch cable: 3 x 1 mmq 100 cm length Mounting: vertical or horizontal above the valve Connection: rapid assembly to the valve body Manual manoeuvre: after knob switching from AUT to MAN, by operating directly on the output shaft by means of a 8 mm wrench Casing material: self-extinguishing V0-UL94 Weight: 750 gr	

### • MOUNTING

By making the milling on the stem of the zone valve correspond to the end of the output shaft, exercise a sufficient pressure to insert the centering dowels of the K270 into the appropriate seats on the valve body. To disengage the valve actuator, exercise a tensile stress in order to extract the centering dowels from the seats.

The manual manoeuvre of the actuator can be effected only when the switching knob is in MAN position. By bringing back the knob in AUT position, the automatic functioning is restored.

### • ELECTRICAL CONNECTIONS

The electrical connection must be effected following the scheme printed on the actuator base by respecting it scrupulously. Check carefully that the feeding voltage corresponds to the nominal voltage of the motor, then proceed with the wiring, as follows:

FEEDING CABLE	END-STROKE MICRO-SWITCH CABLE
<b>BROWN</b> wire : LINE <b>BLUE</b> wire: NEUTRAL <b>RED</b> wire: AMBIENT THERMOSTAT LINE <b>WHITE</b> wire: VOLTAGE WITH OPEN VALVE <b>BLACK</b> wire: VOLTAGE WITH CLOSED VALVE	<b>ORANGE</b> wire: COMMON CONTACT <b>GREY</b> wire: NORMALLY OPEN CONTACT <b>GREEN</b> wire: NORMALLY CLOSED CONTACT

If the contact of the open and closed actuator is not connected to lamps, it must be singularly isolated as it has voltage inside. The actuator correctly connected and regularly working must make the zone valve close in stroke absence to the **RED** wire, connected to the ambient thermostat. When the **RED** wire has stroke, the actuator opens the zone valve and it keeps it open.

### • WARNINGS

The casing of the actuator is not removable and it must not be opened for any reason. Tampering will cause the immediate loss of the guarantee. The guarantee is valid for one year from the actuator installation date. The guarantee does not cover the replacement of products damaged through careless handling or lack of skill during installation. Claims must reach Giacomini S.p.A through its authorised sales centres.

Before installation the voltage must be carefully checked to ensure that the actuator and the proposed control voltage are compatible. Connection to the electrical distribution network must be made in safe conditions, as prescribed by the Technical Standards in force in the country where they are used. Giacomini S.p.A. can not be held responsible for damage caused to persons or property resulting from improper use of the product.

## K270 MOTOR ON/OFF PARA VALVULA DE ZONA R276 R277 R278 R279

### • DATOS TECNICOS

K270Y001	230V	K270Y002	24V
Tensión: 230Vac ± 15 % 50±60 Hz Potencia absorbida: 6 VA Tiempo de apertura: 55 sec. Temperatura ambiente de trabajo: -5°C ÷ +50°C Temperatura ambiente de almacenaje: -20°C ÷ +65°C Temperatura del fluido: -5°C ÷ +90°C Grado de protección: IP54 Protección contra contacto directo mediante doble aislamiento Micro interruptor final carrera en apertura libre de tensión con aislamiento reforzado: max. 1(1) A 250 Vac Contactos motor abierto y cerrado para señalización: max. 0,5 A 250 Vac Cable alimentación: 5 x 0,5 mm² longitud 100 cm Cable microinterruptor final carrera: 3 x 1 mm² longitud 100 cm Montaje vertical u horizontal sobre la válvula Fijación: anclaje rápido al cuerpo de la válvula Maniobra manual: Conmutar de AUT a MAN y actuar directamente sobre el eje mediante llave fija de 8 mm Material carcasa: PBT auto extingüible V0-UL94 Peso: 750 gr		Tensión: 24Vac ± 15 % 50±60 Hz Potencia absorbida: 5,5 VA Tiempo de apertura: 55 sec. Temperatura ambiente de trabajo: -5°C ÷ +50°C Temperatura ambiente de almacenaje: -20°C ÷ +65°C Temperatura del fluido: -5°C ÷ +90°C Grado de protección: IP54 Protección contra contacto directo mediante doble aislamiento Micro interruptor final carrera en apertura libre de tensión con aislamiento reforzado: max. 1(1) A 250 Vac Contactos motor abierto y cerrado para señalización: max. 0,5 A 24 Vac Cable alimentación: 5 x 0,5 mm² longitud 100 cm Cable microinterruptor final carrera: 3 x 1 mm² longitud 100 cm Montaje vertical u horizontal sobre la válvula Fijación: anclaje rápido al cuerpo de la válvula Maniobra manual: Conmutar de AUT a MAN y actuar directamente sobre el eje mediante llave fija de 8 mm Material carcasa: PBT auto extingüible V0-UL94 Peso: 750 gr	

### • MONTAJE

Encarando la extremidad del eje de acero del motor con el fresado del eje de la válvula de zona, ejercer la presión suficiente para que encajen los tetones de centrado del K270 en sus respectivos asientos en el cuerpo de la válvula. Para separar el motor de la válvula ejercer un esfuerzo de tracción para extraer los tetones de sus asientos.

La maniobra manual del motor se puede efectuar colocando el conmutador en la posición MAN. Volviendo a la posición AUT se repone el funcionamiento automático.

### • CONEXIONADO ELECTRICICO

El conexionado eléctrico debe ser efectuado respetando escrupulosamente lo indicado en el esquema impreso sobre la base del motor. Después de verificar que la tensión de alimentación se corresponde con la indicada en la etiqueta del motor se procede al cableado como se indica:

CABLE DE ALIMENTACION	CABLE DEL MICRO DE FINAL DE CARRERA
Hilo <b>MARRON</b> : FASE Hilo <b>AZUL</b> : NEUTRO Hilo <b>ROJO</b> : FASE DEL TERMOSTATO AMBIENTE Hilo <b>BLANCO</b> : PRESENCIA DE TENSION CON VALVULA ABIERTA Hilo <b>NEGRO</b> : PRESENCIA DE TENSION CON VALVULA CERRADA	Hilo <b>NARANJA</b> : CONTACTO COMUN Hilo <b>GRIS</b> : CONTACTO NORMALMENTE ABIERTO Hilo <b>VERDE</b> : CONTACTO NORMALMENTE CERRADO

Los contactos del motor abierto y cerrado para señalización, en el caso de no ser conectados a testigos deben ser aislados individualmente porque con el mecanismo en final de carrera tienen tensión.

El motor conectado correctamente y en funcionamiento normal debe cerrar la válvula de zona sin fase en el hilo **ROJO** conectado al termostato de ambiente. Con apertura del termostato y por tanto con fase en el hilo **ROJO**, el motor abre la válvula de zona y la mantiene abierta.

### • ATENCION

La envoltura o carcasa del motor no es desmontable y no debe ser abierta por ningún motivo. Su manipulación comporta pérdida inmediata de la garantía.

La garantía tiene la duración de un año desde la fecha de instalación y no contempla la sustitución de productos dañados por impericia o negligencia del Cliente. Las reclamaciones deben dirigirse a Giacomini S.p.A. a través de sus distribuidores oficiales.

El conexionado eléctrico debe ser efectuado en ausencia de tensión después de confirmar que la tensión es igual a la prescrita. El conexionado de los cables a la red de distribución debe efectuarse en condiciones de seguridad como prescriban las Normas Técnicas vigentes en el área de empleo. Giacomini S.p.A no se hace responsable por daños provocados a personas o cosas debidas al uso indebido del producto.



# K270 MOTOR ON/OFF PARA VÁLVULAS DE ZONA R276 R277 R278 R279

## • DADOS TÉCNICOS

K270Y001 230V	K270Y002 24V
<p>Tensão de alimentação: 230Vac ± 15% 50-60Hz Potência absorvida: 6 VA Tempo de abertura: 55 seg. Temperatura ambiente de trabalho: -5°C ÷ +50°C Temperatura ambiente de armazenamento: -20°C ÷ +65°C Temperatura do fluido: -5°C ÷ +90°C Grau de protecção: IP54 Protecção contra os contactos directos mediante duplo isolamento Microinterruptor fim de curso de abertura livre sob tensão, com isolamento reforçado: máx. 1(1)A 250Vac Contactos motor, abertura e fecho, para sinalização: máx. 0,5A 250Vac Cabo de alimentação do motor: 5x0,5mm<sup>2</sup>, comprimento 100cm Cabo do microinterruptor fim de curso: 3x1 mm<sup>2</sup>, comprimento 100cm Montagem: vertical ou horizontal sobre a válvula Ligação: encaixe rápido ao corpo da válvula Manobra manual: após comutação do manípulo de AUT a MAN, agindo directamente sobre o volante mediante chave fixa de 8mm Material invólucro: PBT auto-extinguível V0-UL94 Peso: 750 gr.</p>	<p>Tensão de alimentação: 24Vac ± 15% 50-60Hz Potência absorvida: 5,5 VA Tempo de abertura: 55 seg. Temperatura ambiente de trabalho: -5°C ÷ +50°C Temperatura ambiente de armazenamento: -20°C ÷ +65°C Temperatura do fluido: -5°C ÷ +90°C Grau de protecção: IP54 Protecção contra os contactos directos mediante duplo isolamento Microinterruptor fim de curso de abertura livre sob tensão, com isolamento reforçado: máx. 1(1)A 250Vac Contactos motor, abertura e fecho, para sinalização: máx. 0,5A 24Vac Cabo de alimentação do motor: 5x0,5 mm<sup>2</sup>, comprimento 100cm Cabo do microinterruptor fim de curso: 3x1 mm<sup>2</sup>, comprimento 100cm Montagem: vertical ou horizontal sobre a válvula Ligação: encaixe rápido ao corpo da válvula Manobra manual: após comutação do manípulo de AUT a MAN, agindo directamente sobre o volante mediante chave fixa de 8mm Material invólucro: PBT auto-extinguível V0-UL94 Peso: 750 gr.</p>

## • MONTAGEM

Fazendo corresponder o rasgo presente sobre a haste da válvula de zona com a extremidade correspondente do motor, exercer uma pressão suficiente, de modo a inserir as cavilhas do K270 nas sedes sobre o corpo da válvula. Para desmontar o motor da válvula exercer uma força de tracção de modo a retirar as cavilhas das sedes.

A manobra manual do motor só pode efectuar-se com o manípulo de comutação na posição MAN. Colocando o manípulo na posição AUT retorna-se ao funcionamento automático.

## • LIGAÇÕES ELÉCTRICAS

A ligação eléctrica deve ser efectuada como indicado no esquema impresso na base do motor, respeitando-o escrupulosamente. Depois de verificar atentamente a correspondência entre a tensão de alimentação e a tensão na placa do motor, procede-se às ligações da forma como se segue:

CABO ALIMENTAÇÃO	CABO DO MICROINTERRUPTOR FIM DE CURSO
<p>Fio <b>CASTANHO</b>: FASE Fio <b>AZUL</b>: NEUTRO Fio <b>VERMELHO</b>: FASE DO TERMOSTATO AMBIENTE Fio <b>BRANCO</b>: PRESENÇA DE TENSÃO COM A VÁLVULA ABERTA Fio <b>PRETO</b>: PRESENÇA DE TENSÃO COM A VÁLVULA FECHADA</p>	<p>Fio <b>COR DE LARANJA</b>: CONTACTO COMUM Fio <b>CINZENTO</b>: CONTACTO NORMALMENTE ABERTO Fio <b>VERDE</b>: CONTACTO NORMALMENTE FECHADO</p>

Os contactos do motor, aberto e fechado, para sinalização, no caso de não serem ligados à lâmpada, devem ser simplesmente isolados, porque estão em tensão com o mecanismo fim de curso.

O motor correctamente ligado e a funcionar regularmente, deve mandar fechar a válvula de zona na ausência de fase no fio **VERMELHO**, ligado ao termostato ambiente. Com indicação do termostato e com fase no fio **VERMELHO**, o motor abre a válvula de zona e mantém-na aberta.

## • ADVERTÊNCIAS

O invólucro do motor não é desmontável e não deve ser aberto por nenhum motivo. As violações, imputem a uma perda imediata da garantia. A garantia tem a duração de um ano a partir da data de instalação do motor e não prevê a substituição dos produtos danificados por inexperience ou negligência do Cliente. As reclamações deverão chegar à Giacomini S.p.A através dos seus centros de venda autorizados.

As ligações eléctricas devem ser efectuadas na ausência de tensão, após ter-se verificado que esta se encontra dentro dos parâmetros prescritos. A ligação dos cabos de alimentação à rede de distribuição deve ser feita em condições de segurança, como indicado nas Normas em vigor. A Giacomini S.p.A não se responsabiliza por danos a pessoas ou coisas, devido a uso impróprio do produto.



# K270 SERVOMOTOR ON/OFF VOOR ZONEVENTIELEN R276 R277 R278 R279

## • TECHNISCHE GEGEVENS

K270Y001 230V	K270Y002 24V
<p>Voedingsspanning: 230Vac ± 15 % 50-60 Hz Opgenomen vermogen: 6 VA Looptijd: 55 sec. Omgevingstemperatuur: -5°C ÷ +50°C Stockagetemperatuur: -20°C ÷ +65°C Werktemperatuur fluidum: -5°C ÷ +90°C Beschermingsgraad: IP54 Bescherming tegen directe contacten door dubbele isolatie Potentiaalvrij wisselcontact eindeloop met versterkte isolatie: max. 1(1) A 250 Vac Eindeeloocontacten volledig open / gesloten: max. 0,5 A 250 Vac Snoer voeding servomotor: 5 x 0,5 mm<sup>2</sup> lengte 100 cm Snoer potentiaalvrij wisselcontact: 3 x 1 mm<sup>2</sup> lengte 100 cm Montage: verticaal of horizontaal boven het zoneventiel Aansluiting: snelaansluiting door middel van clipstysteem Manuele bediening: na omschakeling van de hendel van AUT naar MAN direct op de as van het zoneventiel door middel van een sleutel 8 mm Materiaal behuizing: PBT zelfdovend V0-UL94 Gewicht: 750 gr</p>	<p>Voedingsspanning: 24Vac ± 15 % 50-60 Hz Opgenomen vermogen: 5,5 VA Looptijd: 55 sec. Omgevingstemperatuur: -5°C ÷ +50°C Stockagetemperatuur: -20°C ÷ +65°C Werktemperatuur fluidum: -5°C ÷ +90°C Beschermingsgraad: IP54 Bescherming tegen directe contacten door dubbele isolatie Potentiaalvrij wisselcontact eindeloop met versterkte isolatie: max. 1(1) A 250 Vac Eindeeloocontacten volledig open / gesloten: max. 0,5 A 24 Vac Snoer voeding servomotor: 5 x 0,5 mm<sup>2</sup> lengte 100 cm Snoer potentiaalvrij wisselcontact: 3 x 1 mm<sup>2</sup> lengte 100 cm Montage: verticaal of horizontaal boven het zoneventiel Aansluiting: snelaansluiting door middel van clipstysteem Manuele bediening: na omschakeling van de hendel van AUT naar MAN direct op de as van het zoneventiel door middel van een sleutel 8 mm Materiaal behuizing: PBT zelfdovend V0-UL94 Gewicht: 750 gr</p>

## • MONTAGE

De uitsparing in de bedieningsas van het zoneventiel oriënteren in dezelfde richting als het asuiteinde van de servomotor. Nadien de bevestigingspennen, die zich onderaan de servomotor bevinden, door de openingen op het lichaam van het zoneventiel drukken tot de servomotor vastgeclipst wordt in de zitting van het zoneventiel. Om de servomotor te demonteren een trekkracht uitoefenen die de bevestigingspennen van de servomotor losmaken uit de zitting van het zoneventiel. De manuele bediening van de servomotor is slechts mogelijk met de hendel in de positie MAN. Met de hendel in de positie AUT gebeurt de werking elektrisch.

## • ELECTRISCHE AANSLUITING

De elektrische aansluiting dient te gebeuren in overeenstemming met het elektrisch schema dat afgedrukt is op de basis van de servomotor. Na controle van de voedingsspanning en de werkingsspanning van de servomotor gebeurt de elektrische aansluiting als volgt:

SNOER VOEDING	SNOER POTENTIAALVRIJ WISSELCONTACT
<p><b>BRUIN</b> : FASE <b>BLAUW</b> : NULLEIDER <b>ROOD</b> : FASE VAN KAMERTHERMOSTAAT WIT: EINDELOOPCONTACT VOLLEDIG OPEN <b>ZWART</b>: EINDELOOPCONTACT VOLLEDIG GESLOTEN</p>	<p><b>ORANJE</b>: GEMEENSCHAPPELIJK CONTACT <b>GRIJS</b>: NORMAAL OPEN CONTACT <b>GROEN</b>: NORMAAL GESLOTEN CONTACT</p>

De eindeloopcontacten volledig open en volledig gesloten dienen afzonderlijk geïsoleerd te worden wanneer ze niet aangesloten worden. Wanneer de servomotor correct is aangesloten en normaal functioneert, dan sluit de servomotor het zoneventiel wanneer de kamerthermostaat een open contact maakt (onderbreking van de fase op de **RODE** draad). Bij gesloten contact van de kamerthermostaat (doorverbinding van de fase op de **RODE** draad) opent de servomotor het zoneventiel en blijft het zoneventiel in de volledig open positie staan.

## • WAARSCHUWINGEN

De behuizing van de servomotor mag niet geopend of gedemonteerd worden om welke reden dan ook. Indien dit wel gebeurt, dan vervalt onmiddellijk de garantie.

De garantieduur bedraagt 1 jaar vanaf de installatiedatum en biedt geen vervanging van producten die beschadigd zijn door onervarenheid of nalatigheid van de klant. Klachten dienen gericht te worden aan Giacomini S.p.A. middels haar herkende verkoopscentra.

De elektrische aansluitingen dienen uitgevoerd te worden na uitschakeling van de voedingsspanning en na controle van de overeenkomst tussen de voedingsspanning en de werkingsspanning van de servomotor. De elektrische aansluiting aan het voedingsnet dient te gebeuren in overeenstemming met de geldende technische normen. Giacomini S.p.A. kan niet verantwoordelijk worden gesteld voor schade aan personen of zaken die het gevolg zijn van een onjuist gebruik van het product.



## K270 ЭЛЕКТРОПРИВОД ON/OFF ДЛЯ ЗОНАЛЬНЫХ КЛАПАНОВ R276 R277 R278 R279

### • ТЕХНИЧЕСКИЕ ДАННЫЕ

K270Y001 230V	K270Y002 24V
Напряжение питания: 230V ± 15 % 50+60 Hz Потребляемая мощность: 6 VA Время включения: 55 сек. Температура окружающей среды при работе: -5°C + +50°C Температура хранения: -20°C + +65°C Температура среды: -5°C + +90°C Степень защиты: IP54 Защита от прямого контакта - двойная изоляция Микровыключатель конечного хода, не находящегося под давлением с усиленной изоляцией: макс... 1 A 250 V max 0,5 A 250 Vac Исполнительный питающий кабель: 5 x 0,5 кв.мм длина 100 см Микровыключатель конечного хода: 3 x 1 кв мм длина 100 см Сборка: вертикальная или горизонтальная поверх клапана Присоединение: простое соединение с корпусом клапана Ручное управление: осуществляется после переключения ручки с позиции AUT на позицию MAN, воздействуя напрамую на ось с использованием жесткого ключа (8 мм). Ручное управление: осуществляется после переключения ручки с позиции AUT на позицию MAN Обшивка оборудования: PBT самогасящаяся, V0-UL94 Вес: 750 гр	Напряжение питания: 24V ± 15 % 50+60 Hz Потребляемая мощность: 5,5 VA Время включения: 55 Сек. Температура окружающей среды при работе: -5°C + +50°C Температура хранения: -20°C + +65°C Температура среды: -5°C + +90°C Степень защиты: IP54 Защита от прямого контакта - двойная изоляция Микровыключатель конечного хода, не находящегося под давлением с усиленной изоляцией: макс... 1 A 250 V max 0,5 A 24 Vac Исполнительный питающий кабель: 5 x 0,5 кв.мм длина 100 см Микровыключатель конечного хода: 3 x 1 кв мм длина 100 см Сборка: вертикальная или горизонтальная поверх клапана Присоединение: простое соединение с корпусом клапана Ручное управление: осуществляется после переключения ручки с позиции AUT на позицию MAN, воздействуя напрамую на ось с использованием жесткого ключа 8 мм. Ручное управление: осуществляется после переключения ручки с позиции AUT на позицию MAN Обшивка оборудования: PBT самогасящаяся, V0-UL94 Вес: 750 гр

### • СБОРКА-РАЗБОРКА

Для монтажа необходимо совместить привод и клапан с небольшим надавливанием так, чтобы вставить центрирующие выступы K270 в соответствующие гнезда корпуса клапана.

Для того чтобы отсоединить привод регулятора от клапана также необходимо приложить обратное усилие.  
Ручное управление привода регулятора может осуществляться только, если ручка переключателя находится в позиции MAN.  
Если перевести ручку переключателя в положение AUT, то вновь будет включено автоматическое управление.

### • ЭЛЕКТРИЧЕСКИЕ СОЕДИНЕНИЯ

Электрическое соединение следует осуществлять в строгом соответствии со схемой, изображенной на электроприводе.  
Удостоверившись, что напряжение питания совпадает с напряжением, указанным на табличке привода, можно приступать к соединению кабеля к клемной коробке.  
Порядок подсоединения:

КАБЕЛЬ ПИТАНИЯ	КАБЕЛЬ МИКРОВЫКЛЮЧАТЕЛЯ
<b>КОРИЧНЕВЫЙ</b> провод: ф АЗА <b>ГОЛУБОЙ</b> провод: НЕЙТРА <b>КРАСНЫЙ</b> провод: ф АЗА ТЕРМОСТАТА СРЕДЫ <b>БЕЛЫЙ</b> провод: НАЛИЧИЕ НАПРЯЖЕНИЯ С ОТКРЫТЫМ КЛАПАНОМ <b>ЧЕРНЫЙ</b> провод: НАЛИЧИЕ НАПРЯЖЕНИЯ С ЗАКРЫТЫМ КЛАПАНОМ	<b>ОРАНЖЕВЫЙ</b> провод: ОБЩИЙ КОНТАКТ <b>СЕРЫЙ</b> провод: КОНТАКТ НОРМАЛЬНО ОТКРЫТЫЙ <b>ЗЕЛЕНЫЙ</b> провод: КОНТАКТ НОРМАЛЬНО ЗАКРЫТЫЙ

Контакты для сигнализации работы исполнительного механизма, открытого и закрытого, в случае если они не подсоединены к лампочкам, должны быть изолированы, так как находятся под напряжением вместе с микровыключателем. Исполнительный механизм в отсутствие фазы на **КРАСНОМ** проводе, соединенном с термостатом среды, правильно подсоединенный и надлежащим образом функционирующий, должен закрывать зональный клапан. Если термостат позволяет, должна быть фаза на **КРАСНОМ** проводе, исполнительный механизм открывает зональный клапан и поддерживает его в открытом состоянии.

### • ВНИМАНИЕ

Корпус исполнительного механизма не разбирается, открывать его строго запрещается. Любые повреждения влекут потерю гарантии. Гарантия предоставляется сроком на один год с даты установки исполнительного механизма и не предусматривает замену товара, поврежденного вследствие неправильного обращения или небрежного обращения со стороны клиента. Рекламации следует направлять в фирму Giacomini S.p.A. через ее уполномоченные центры продаж. Электрические соединения необходимо осуществлять, когда в сети нет напряжения, удостоверившись, что напряжение соответствует предписанному. Подсоединение кабелей питания к распределительной сети должно осуществляться в соответствии с требованиями безопасности, установленными техническими нормами, действующими в стране, где используется продукт. Компания Giacomini S.p.A не несет ответственности за ущерб, причиненный лицам или предметам вследствие ненадлежащего применения продукта.

## K270 ATTUATORE ON/OFF PER VALVOLE DI ZONA R276 R277 R278 R279

## K270 MOTEUR TOUT OU RIEN POUR VANNE DE ZONE R276 R277 R278 R279

## ELEKTRISCHER MOTOR K270 FÜR ZWEI-UND DREIWEГ-ZONENVENTILE R276 R277 R278 R279

## K270 ON/OFF ACTUATOR FOR ZONE VALVES R276 R277 R278 R279



## K270 MOTOR ON/OFF PARA VALVULA DE ZONA R276 R277 R278 R279

## K270 MOTOR ON/OFF PARA VÁLVULAS DE ZONA R276 R277 R278 R279

## K270 SERVOMOTOR ON/OFF VOOR ZONEVENTIELEN R276 R277 R278 R279

## K270 ЭЛЕКТРОПРИВОД ON/OFF ДЛЯ ЗОНАЛЬНЫХ КЛАПАНОВ R276 R277 R278 R279

